

KANSAINVÄLINEN PAINILIITTO

KREIKKALAIS-ROOMALAINEN PAINI - VAPAAPAINI - NAISTEN PAINI

YHTEISET SÄÄNNÖT

1. TARKOITUS

Nämä säännöt on laadittu kansainvälisen painiliiton (FILA) toimintasääntöjen toteuttamiseksi:

- taloutta koskevat määräykset
- kurinpitomääräykset
- kansainvälisten kilpailujen järjestämistä koskevat määräykset

Kansainvälisten painisääntöjen tarkoituksena on:

- määritellä ja täsmentää ne käytännölliset ja tekniset olosuhteet, joissa ottelut käydään
- määritellä painisuorituksista ja heitoista annettavat pistemäärät
- luetella tilanteet ja kiellot
- määrätä tuomariston tekniset tehtävät
- ratkaista kilpailijoiden sijoitukset, rangaistukset, karsiutumiset jne.

Jäljempänä esitetyt kansainväliset säännöt, joita voidaan muuttaa käytännön antaman kokemuksen ja sääntöjen toimivuuden mukaan, muodostavat puitteet eri painilajeille. Naisten painin erityismääräykset ovat liitteessä. Perinnepainimuodoista on määrätty kyseisen painilajin säännöissä.

2. TULKINTA

Jos syntyy tulkintaerimielisyyksiä näiden sääntöjen määräyksistä, FILA:n työvaliokunnalla on yksinoikeus tarkentaa kyseisen pykälän tai kyseisten pykälien tarkka merkitys ranskankielisen tekstin ollessa ratkaiseva.

3. SOVELLUTUSALUE

Näitä sääntöjä sovelletaan poikkeuksetta olympiakisoissa, mestaruuskilpailuissa ja kaikissa kansainvälisissä kilpailuissa, jotka järjestetään FILA:n valvonnassa.

Kansainvälisissä turnauksissa voidaan käyttää erilaista kilpailujärjestelmää edellyttäen, että siihen on saatu suostumus FILA:lta ja kaikilta osallistuvilta mailta.

1. LUKU

KÄYTÄNNÖN KYSYMYKSET4. **MATTO**

FILA:n hyväksymää mattoa, jonka halkaisija on 9 metriä ja jota reunustaa saman paksuinen 1,50 metrin levyinen reunus, on ehdottomasti käytettävä seuraavissa kilpailuissa:

- Olympiakisat, mestaruus- ja cupkilpailut sekä kaikki kansainväliset kilpailut

Halkaisijaltaan 9 metrisen painialueen sisäpuolelle on merkittävä yhden metrin levyinen punainen reunus, joka on osa painialuetta.

Maton eri osista käytetään seuraavia termejä:

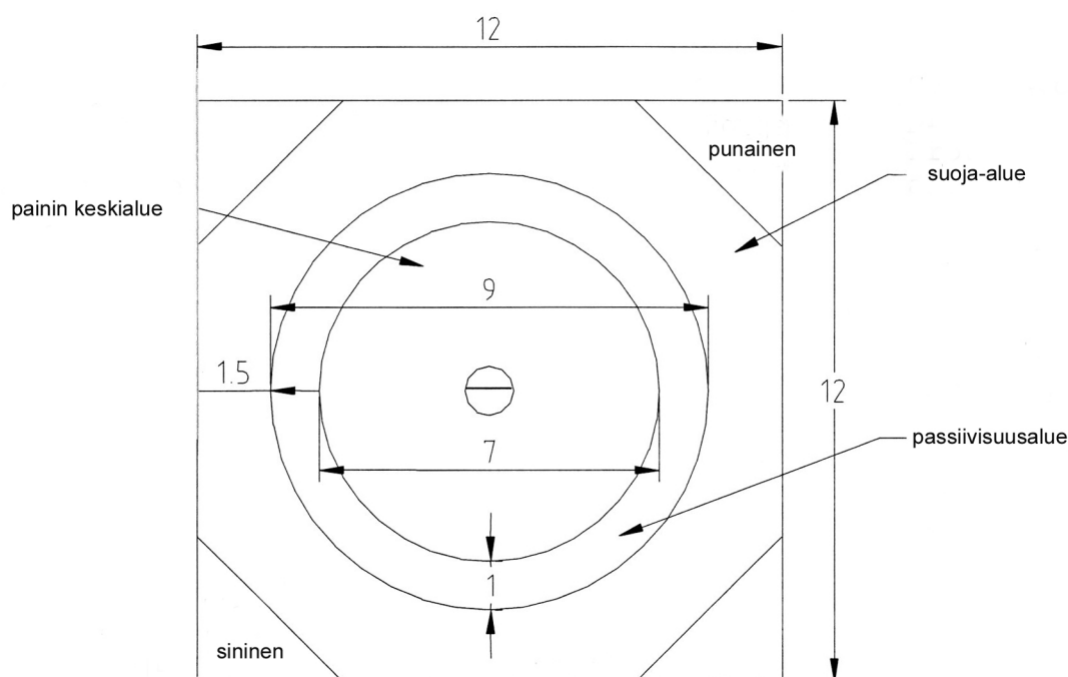

- maton punaisen reunuksen sisäpuolista aluetta kutsutaan painin keskialueeksi (halkaisija 7 metriä),
- punainen reunus: passiivisuusalue (leveys 1 metri),
- reunuksen ulkopuoli: suoja-alue (leveys 1,50 metriä).

Jos näkyvyys on huono, matto tulee nostaa korokkeelle, jonka korkeus saa olla korkeintaan 1,10 metriä (kehänurkkausten paalut ja köydet on kielletty).

Mikäli em. tapauksessa suoja-alue ja sen ulkopuolella oleva vapaa-alue ovat alle 2 m, tule korokkeen sivut tehdä umpinaisiksi ja kallistaa ne 45° ulospäin. Vapaa-alueen tulee väriltään olla suoja-alueesta poikkeava.

Maton läheisyydessä oleva lattia tulee varustaa pehmeällä huolellisesti kiinnitetyllä päällyksellä.

Matto pitää päällystää peitteellä, joka on pestävä ja desinfioitava tartuntavaaran välttämiseksi. Kiinnitysoljet on suojattava. Vaikka käytetään mattoja, joiden pinta on yhtenäinen ja sileä (peite on kiinteästi liitetty mattoon), täytyy hygieniamääräyksiä noudattaa aivan yhtä tarkasti.

Maton keskusta merkitään 10 cm levyisellä punaisella renkaalla, jonka ulkohalkaisija on 1 m. Lisäksi maton vastakkaiset kulmat on merkitty painijoiden värein punaiseksi ja siniseksi. Matto on sijoitettava paikalleen niin, että sen ympärille jää leveä, täysin vapaa tila, jotta kilpailu voidaan viedä normaalisti läpi.

5. ASU

Kunkin päivän alussa jokaisen kilpailijan tulee olla parta ajeltuna tai heillä tulee olla useamman kuu-kauden ikäinen parta.

a) KILPAILUASU

Kilpailijoiden tulee saapua maton reunalle pukeutuneina sen väriseen FILA:N hyväksymään yksiosaiseen trikooseen, joka heille on määrätty (punainen tai sininen). Trikoon kuosi ja kuviointi on vapaa. Kiellettyä on sekoittaa kuosissa punaista ja sinistä väriä.

Painijalla pitää olla:

- maan tunnus rinnassa
- maan lyhennys trikoon selkäpuolella max 10 x 10 cm trikoon selkäpuolella
- metallittomien polvisuojien käyttö on sallittu
- kankainen nenäliina

b) MAINOKSET ASUISSA

Maailmanmestaruuskilpailuissa, maanosan mestaruuskilpailuissa ja muissa kilpailuissa painijan trikoissa voi olla yksi tai useampi sponsorin nimi (max 6 cm). Tämä ei ole sallittua olympialaisissa, joissa sovelletaan KOK:n sääntöjä. Painijoilla voi olla myös sponsorin nimi takkinsa hihassa tai selässä.

c) KORVASUOJUKSET

- ainoastaan FILA:n hyväksymät korvasuojukset ovat sallittuja
- tuomari voi määrätä painijan, jolla on pitkät hiukset, käyttämään korvasuojuksia

d) PAINIKENGÄT

Kilpailijoiden tulee käyttää painitossuja, jotka tukevat nilkkaa / ulottuvat nilkan ympäri. Sellaisten trossujen käyttö, joissa on korko, naulattu pohja, solkia tai jokin metalliosa, on kielletty. Painijoilla täytyy olla nauhattomat tossut tai nauhat tulee kiinnittää teipillä niin että ne eivät pääse aukeamaan ottelun aikana. Painijat ovat itse vastuussa siitä, että heillä on teippiä trossujaan varten.

e) Kiellettyä on:

- käyttää toisen maan tunnusta tai lyhennettä
- pitää siteitä ranteissa, käsissä tai nilkoissa muulloin kuin loukkaantumistapauksissa ja lääkärin määräyksestä. Vain elastiset siteet sallitaan
- sivellä kehoa rasva- tai liima-aineella
- saapua matolle ottelun alussa tai toiselle jaksolle hikisenä
- käyttää mitään esinettä, joka saattaisi vahingoittaa vastustajaa, esim. sormusta, rannerengasta, korvakoruja jne.

Jokaisen kilpailijan tulee täyttää tämän pykälän ensimmäisen kappaleen määräykset, joten heillä tulee olla kahdet trikoot, punaiset ja siniset. Samoin heillä tulee aina olla mukanaan nenäliina. Mikäli määräyksiä rikotaan, tuomaristo antaa max yhden (1) minuutin aikaa korjata virhe. Mikäli näin ei tapahdu, tuomitaan määräystä rikkonut painija luovuttamaan ottelu.

6. KILPAILULISENSSI

Jokaisella senioripainijalla, joka osallistuu olympialaisiin, MM-kilpailuihin, maailman cup-kilpailuihin, maanosan mestaruuskilpailuihin tai FILA:n kalenteriturnauksiin pitää olla FILA:n kansainvälinen lisenssi.

Lisenssin vakuutus on voimassa FILA:n kalenterikilpailuissa.

Kaikilla kadeteilla ja junioreilla tulee olla FILA:n lisenssi EM- ja MM-kilpailuissa.

Junioreilla, jotka osallistuvat FILA:n senioriturnauksiin, tulee olla FILA:n lisenssi.

Veteraanikilpailijoilla, jotka osallistuvat senioreiden FILA:n kalenterikilpailuihin, tulee olla FILA:n lisenssi, joka toimii vakuutuksena.

Punnituksessa tulee kilpailijan esittää FILA:n lisenssi punnituksen valvojalle, joka toimittaa lisenssin FILA:n edustajalle.

Lisenssi on voimassa, jos vuosittainen lisenssimaksu on suoritettu.

7. IKÄLUOKAT - SARJAT - KILPAILUT

a) Ikäluokat

Ikäluokat ovat seuraavat:

- KOULULAISET 14-15 vuotta (13 v. lääkärin- ja vanhempien todistuksella)
- POJAT 16-17 vuotta (15 v. lääkärin- ja vanhempien todistuksella)
- JUNIORIT 18-20 vuotta (17 v. lääkärin- ja vanhempien todistuksella)
- SENIORIT 20 vuotta ja vanhemmat
- VETERAANIT yli 35 vuotta

Juniori-ikäinen painija voi osallistua senioreiden kilpailuihin. Kuitenkin ko. vuonna 18 v. täyttävällä täytyy olla lääkärintodistus ja vanhempien lupa. 17-vuotiaat eivät saa osallistua senioreiden kilpailuihin. Ikä tarkastetaan kaikissa mestaruuskilpailuissa ja muissa kilpailuissa lopullisten ilmoittautumisten yhteydessä kuusi (6) tuntia ennen punnitusta.

Tätä varten jokaisen joukkueen johtajan pitää toimittaa FILA:n tekniselle tarkkailijalle:

- painijan voimassaoleva lisenssi
- henkilökohtainen passi tai henkilöllisyystodistus (ryhmäpassia ei hyväksytä)
- todistus, jonka kyseisen kansallisen liiton puheenjohtaja on laatinut jokaisesta osallistujasta ja joka todistaa painijan iän. Todistus tulee laatia FILA:n toimittaman mallin mukaisesti liiton viralliselle paperille
- jokaisen kansainväliseen kilpailuun osallistuvan kansalaisuus tarkastetaan passin tai henkilöllisyystodistuksen avulla; tämä todiste on pakko esittää punnituksessa.
- painija voi osallistua kilpailuun ainoastaan sen maan kansalaisena, joka käy ilmi hänen passistaan. Jos FILA toteaa, että todistus on ollut väärä ja on ollut kyse vilpistä, liittoon, painijaan tai väärän todistuksen allekirjoittajaan sovelletaan välittömästi kurinpitotoimenpiteitä.
- jokainen painija, joka osallistuu kilpailuun, automaattisesti antaa FILA:lle oikeuden filmin ja kuvien levitykseen tai kilpailun mainostamiseen tai tulevien kilpailuiden mainostamiseen. Mikäli painija ei hyväksy yllämainittua, hänen on selvitettävä asia ilmoittautuessaan (inscription stage) ja hänet voidaan tämän vuoksi sulkea kilpailuista.

b) Sarjat

	Koululaiset	Pojat/kadetit	Juniorit	Seniorit
1.	29-32 kg	39-42 kg	46-50 kg	50-55 kg
2.	35 kg	46 kg	55 kg	60 kg
3.	38 kg	50 kg	60 kg	66 kg
4.	42 kg	54 kg	66 kg	74 kg
5.	47 kg	58 kg	74 kg	84 kg
6.	53 kg	63 kg	84 kg	96 kg
7.	59 kg	69 kg	96 kg	96-120 kg
8.	66 kg	76 kg	96-120 kg	
9.	73 kg	85 kg		
10.	73-85 kg	85-100 kg		

Kilpailuihin kukin kilpailija osallistuu omasta tahdostaan ja omalla vastuullaan ja hänet saa päästää kilpaillemaan ainoastaan siihen sarjaan, joka vastaa hänen painoaan punnituskellään.

Senioreiden painoluokissa voivat kilpailijat valita seuraavan raskaamman painoluokan kuin mihin heidän painonsa edellyttää, poikkeuksena raskain sarja, jossa painijan pitää painaa yli 96 kiloa.

c) Kilpailut

Eri ikäluokkien kansainväliset kilpailut ovat seuraavat:

KOULULAISET 14 - 15 -VUOTIAAT:

- kansainväliset kilpailut (maaottelut ja alueelliset kilpailut)

POJAT 16 - 17 -VUOTIAAT:

- kansainväliset kilpailut
- maanosan mestaruuskilpailut joka vuosi

JUNIORIT 18 - 20 -VUOTIAAT:

- kansainväliset kilpailut
- maanosien mestaruuskilpailut joka vuosi
- maailmanmestaruuskilpailut joka vuosi

SENIORIT 20-VUOTIAAT JA VANHEMMAT:

- kansainväliset kilpailut
- maanosan mestaruuskilpailut ja cup kilpailut joka vuosi
- maailmanmestaruuskilpailut ja maailmancup kilpailut joka vuosi lukuun ottamatta olympiavuotta
- haasteottelut, masters-ottelut, kansainvälinen Grand Prix, FILA:n Grand Prix-ottelut, Super Star-ottelut
- olympiakisat

VETERAANIT 35-VUOTIAAT JA VANHEMMAT:

- kilpailut ohjelman mukaisesti, erilliset sarjat ja säännöt.

2. LUKU

KILPAILUT JA OHJELMAT**8. KILPAILUJÄRJESTELMÄ**

Painikilpailut käydään suoralla karsiutumisjärjestelmällä:

Ottelut aloitetaan tarvittaessa tasauskierroksilla, jolloin ottelijoiden määrä saadaan sopivaksi (4, 8, 16, 32, 64 jne.).

- Painijat sijoitetaan punnituksessa saadun arpanumeron mukaisesti järjestykseen pienimmästä numerosta suurimpaan. Kilpailujen alussa painijoiden määrä tasataan. Tasaus alkaa kaavion alapästä.
- Keräilyottelut aloittavat painijat, jotka ensimmäisellä kierroksella hävisivät loppuottelijoille (ml. tasauskierros).
- Finalisteille hävinneet painijat jatkavat otteluita. Keräilyotteluissa hävinneet painijat putoavat jatkosta ja otteluita jatketaan siten että kahden viimeisen keräilyottelun voittajat saavat pronssimitalin. Eli kilpailuissa jaetaan kaksi pronssimitalia.
- Jokainen sarja painitaan yhdessä päivässä. Punnitus on jokaisen sarjan edeltävänä päivänä.

Kilpailut käydään seuraavassa järjestyksessä:

- a) tasauskierros
- b) karsiutumiskierros
- c) keräilyottelut
- d) loppuottelut

Mikäli sarjassa on vähemmän kuin kuusi painijaa, painitaan kaikki kaikkia vastaan.

Esimerkki kilpailujärjestelmästä

Esimerkkitapauksen sarjassa on 22 painijaa. Painijat arvotaan numerojärjestykseen 1-22. (LIITE)

Tasauskierros

Ottelut aloitetaan tasauskierroksilla, jolloin ottelijoiden määrä saadaan sopivaksi (16). Tasausottelut ovat:

- numero 11 vastaan numero 12
- numero 13 vastaan numero 14
- numero 15 vastaan numero 16
- numero 17 vastaan numero 18
- numero 19 vastaan numero 20
- numero 21 vastaan numero 22

Näiden otteluiden voittajat jatkavat karsiutumiskierrokselle.

Karsiutumiskierros

Tasauskierroksen jälkeen jatkaa 16 painijaa, jotka saivat arvan 1-10 ja karsintaotteluiden voittajat (6 painijaa). Esimerkissämme numerot 12,13,15,17,19, 22.

Karsintakierrosten ensimmäiset ottelut ovat:

- numero 1 vastaan numero 2
- numero 3 vastaan numero 4
- numero 5 vastaan numero 6
- numero 7 vastaan numero 8
- numero 9 vastaan numero 10

- numero 12 vastaan numero 13
- numero 15 vastaan numero 17
- numero 19 vastaan numero 22

Keräilyottelut

Loppuottelijoille hävinneet painijat aloittavat keräilyottelut.

Painijat, jotka hävisivät loppuottelijalle numero 5, ovat seuraavat:

- numero 6 (1. kierroksen häviäjä)
- numero 7 (2. kierroksen häviäjä)
- numero 3 (3. kierroksen häviäjä)

Painijat, jotka hävisivät loppuottelijalle numero 15, ovat seuraavat:

- numero 16 (tasauskierroksen häviäjä)
- numero 17 (1. kierroksen häviäjä)
- numero 19 (2. kierroksen häviäjä)
- numero 12 (3. kierroksen häviäjä)

Keräilyottelut aloittavat painijat, jotka ensimmäisinä hävisivät finalisteille.

1. ottelu numero 6 (1. kierroksen häviäjä) vastaan numero 7 (2. kierroksen häviäjä)
 2. ottelu 1. ottelun voittaja (numero 6) vastaan numero 3 (3. kierroksen häviäjä)
- Painija numero 6 on keräilyotteluiden voittaja.

Sama systeemi pätee painijaan, joka hävisi loppuottelijalle numero 15.

1. ottelu numero 16 (tasauskierroksen häviäjä) vastaan numero 17 (1. kierroksen häviäjä)
2. ottelu 1. ottelun voittaja (numero 16) vastaan numero 19 (2. kierroksen häviäjä)
3. ottelu 2. ottelun voittaja (numero 16) vastaan numero 12 (3. kierroksen häviäjä).

Loppuottelut

Loppuottelijat numerot 5 ja 15 ottelevat kultamitalista.

Keräilyotteluiden voittajat (numerot 6 ja 16) saavat molemmat pronssimitalit
Molemmat pronssimitalisteille hävinneet sijoittuvat viidensiksi.

Sijoittuminen

Painijat sijoittuvat sarjoittain seuraavasti:

Sijat seitsemännestä eteenpäin määräytyvät ottelupisteiden perusteella. Mikäli ottelupisteet ovat tasan, käytetään seuraavia kriteereitä:

- 1) Eniten selätyksiä
- 2) Eniten ylivoimaisia otteluvoittoja
- 3) Eniten ylivoimaisia jaksovoittoja
- 4) Eniten teknisiä pisteitä kilpailun aikana
- 5) Vähiten annettuja teknisiä pisteitä kilpailujen aikana

Mikäli painijoiden välille ei saada eroa, sijoittuvat painijat samalle sijalle.

Keräilykierroksillekin osallistuneet painijat sijoittuvat ottelupisteidensä mukaisesti.

HUOM!

- Epäurheilijamaisesta käytöksestä diskatut painijat poistetaan kilpailuista eivätkä sijoitu.
- Mikäli painija ilman syytä ei saavu matolle, vastustaja voittaa ottelun ja painija ei sijoitu. Poissaolo ottelusta sijoittuakseen edellyttää lääkärin todistuksen.

Nordic-systeemi (5 tai vähemmän painijoita sarjassa)

- a. Selätyksestä ja luovutuksesta 4 ottelupistettä.
- b. Voittajaksi sijoittuu eniten ottelupisteitä saanut painija.
Poikkeuksena eniten voittoja saavuttanut painija, vaikka hänellä ei olisi eniten ottelupisteitä.
- c. Tasapisteissä keskinäinen ottelu ratkaisee sijoituksen.
- d. Jos useammalla painijalla on sama määrä ottelupisteitä, karsitaan ottelijat kahteen painijaan seuraavin kriteerein:
 - 1) Vähiten selkävoittoja
 - 2) Vähiten ylivoimaisia otteluvoittoja
 - 3) Vähiten ylivoimaisia jaksovoittoja
 - 4) Vähiten tehtyjä teknisiä pisteitä
 - 5) Eniten annettuja teknisiä pisteitä

9. KILPAILUOHJELMA

Olympialaiset, seniorien ja juniorien MM-kilpailut kilpaillaan seuraavasti:

Kuusi päivää kolmelle painimuodolle (naiset, kreikkalais-roomalainen, vapaa) kolmella matolla.

Ilmoittautumisten perusteella mattojen lukumäärää voidaan muuttaa yllä olevasta FILA:n suostumuksella.

Yleensä missään kilpailussa kilpailutilaisuus ei saa kestää kolmea tuntia kauempaa.

Kaikissa kilpailuissa painoluokka painitaan yhdessä päivässä.

Yhden painoluokan ottelut tulee käydä yhdellä matolla, eikä useammalla matolla samanaikaisesti. Mitaliotteluita painitaan vain yhdellä matolla.

10. PALKINTOJEN JAKO

Kunkin sarjan 4 ensimmäistä osallistuu palkintojenjakoon ja saa mitalin ja diplomin sijalukujensa mukaisesti:

- kultamitalin
- hopeamitalin
- kaksi pronssimitalia

Maailmanmestaruuskilpailuissa ensimmäiseksi sijoittunut saa maailmanmestarin vyön (katso vastaava määräys).

Painijat, jotka sijoittuvat sijaluvuille 5-10, saavat diplomin.

Sarjan palkintojen jako on välittömästi sarjan finaaliottelun jälkeen.

3. LUKU

KILPAILUN LÄPIVIEMINEN**11. PUNNITUS**

Joukkueenjohtajan tulee luovuttaa järjestelytoimikunnan sihteeristölle lopullinen luettelo kilpailijoista kuusi (6) tuntia ennen punnituksen alkua. Mitään muutosta ei hyväksytä tähän luetteloon tämän aikarajan jälkeen.

Punnitus on aina kilpailuja edeltävänä päivänä. Punnitus kestää 30 minuuttia.

Painijaa ei voida hyväksyä punnitukseen, ellei hän ole käynyt lääkärintarkastuksessa, joka on kilpailumääräysten mukaan aina yksi (1) tunti ennen punnitusta.

Lääkärintarkastuksessa ja punnituksessa painijalla on oltava lisenssi ja passi.

Kilpailijat punnitaan painitrikoissa tossuitta (trikoot eivät oikeuta painorajan ylitykseen), kun viralliset lääkärit ovat tutkineet heidät. Lääkäreiden tulee sulkea pois kilpailuista kaikki painijat, joilla on mahdollinen tarttuva tauti.

Kilpailijoiden pitää olla erinomaisessa fyysisessä kunnossa ja heidän kyntensä täytyy olla lyhyiksi leikatut, mikä tarkastetaan punnituksessa.

Punnitusajan kuluessa painijoilla on oikeus, kullakin vuorollaan, asettua vaa'alle niin monta kertaa kuin he haluavat. Kilpailuissa, jotka kestävät kaksi tai kolme päivää, kunkin painoluokan kilpailijat punnitaan painoluokkansa otteluiden alkua edeltävänä päivänä.

Kaikissa kilpailuissa on ainoastaan yksi punnitus kussakin painoluokassa.

Tuomarit tarkistavat, että painijoiden asu on sääntöjen mukainen (luku 5). Tuomarit eivät hyväksy punnituksessa ja otteluissa kuin sääntöjen mukaisen asun.

12. ARVONTA

Kilpailuun osallistujista muodostetaan parit kullekin kierrokselle heidän arvonnassa saamiensa numeroiden mukaisesti. Arvonta suoritetaan punnituksen yhteydessä.

Arvonta suoritetaan julkisesti. Lääkärintarkastuksen läpäisseiden painijoiden lukumäärää vastaavat numerot tulee sulkea uurnaun, pussiin tai vastaavaan astiaan, numeroiden tunnistamisen estämiseksi. Punnittu painija nostaa vaa'alta poistuessaan itse numeronsa, jonka perusteella hänen järjestysnumerosa määräytyy.

Tämä numero tulee kirjoittaa välittömästi ilmoitustaululle, joka on yleisön nähtävissä, samoin kuin osallistumis- ja punnitusluetteloon.

TÄRKEÄÄ: Jos arvonnassa yhteydessä punnituksesta ja arvonnasta vastaava henkilö toteaa virheen edellä mainittujen määräysten soveltamisessa, sarjan arvonta mitätöidään. Tämän sarjan arvonta suoritetaan uudelleen.

13. OSALLISTUMISLUETTELO

Punnituksen päätyttyä vaa'assa käyneet hyväksytyt painijat sijoitetaan tarkkaan järjestykseen alkaen alhaisimmasta numerosta korkeimpaan. Näin painijat on sijoitettu uudelleen seuraavaan järjestykseen:

nro 1	E	nro 7	J
nro 2	H	nro 8	L
nro 3	B	nro 9	I
nro 4	A	nro 10	G
nro 5	D	nro 11	K
nro 6	C	nro 12	F

Painijat laitetaan numerojärjestykseen.

14. OTTELUJEN JÄRJESTÄMINEN

Painijoiden ottelujen järjestäminen tapahtuu arvonnassa nostettujen numeroiden mukaisesti. Kilpailusta on laadittava kirjallinen ohjelma, josta selviää ottelujen tarkka järjestys ja aikataulu sekä mahdolliset muut kilpailuihin liittyvät tapahtumat.

Kunkin kierroksen parit ja tulokset on asetettava taululle niin, että ne ovat kilpailijoiden nähtävillä joka hetki.

15. KILPAILUSTA KARSIUTUMINEN

- Otteluiden häviäjät karsiutuvat ja sijoittuvat ottelupisteidensä mukaisesti. Pois lukien finalisteille hävinneet, jotka jatkavat karsintaotteluilla.
- Painija, joka ilman lääkärinlausuntoa ja ilmoittamatta viralliselle sihteerille, ei ilmesty otteluunsa, kun hänen nimensä on kuulutettu, karsiutuu, eikä sijoitu. Hänen vastustajansa voittavat ottelun/ottelut
- Painija, joka tekee reilun pelin, FILA:n hengen ja painikäsitöksen vastaisen virheen, joka tekee vilppiä, tai muun vakavan virheen tai on väkivaltainen, diskvalifioidaan välittömästi kilpailusta ja hän karsiutuu tuomariston yksimielisellä päätöksellä. Näin ollen hän ei myöskään sijoitu.
- Jos molemmat ottelijat diskvalifioidaan väkivaltaisuuden vuoksi, he eivät saa sijoitusta. Seuraavan kierroksen paritusta ei muuteta. Jos tämä eliminointi sekoittaa finaalit, painijat sijoitetaan taulukossa ylemmäksi ottelemaan ylemmistä sijoista.
- Jos molemmat finalistit diskvalifioidaan, pronssimitalistit ottelevat sijoista 1.-2. Viidenneksi sijoittuneet saavat pronssimitalin ja muiden sijoitus määräytyy ottelupisteiden mukaisesti.

Kilpailijoiden sijoitukset doping-tapauksissa:

Mikäli 1. tai 2. sijalle sijoittunut painija hylätään dopingin takia, pronssimitalisti, joka hävisi diskatulle painijalle, sijoittuu toiseksi, ja viidenneksi sijoittunut painija sijoittuu kolmanneksi.

4. LUKU

TUOMARISTO**16. JÄSENET**

Kaikissa kilpailuissa jokaisen ottelun tuomaristoon kuuluu:

- 1 ylituomari
- 1 mattotuomari
- 1 arvostelutuomari

eli kolme (3) tuomaria, joiden pätevyysvaatimuksista ja nimittämisestä on määrätty kansainvälisissä tuomarisäännöissä.

Ehdottomasti kiellettyä on vaihtaa yhtään tuomariston jäsentä kesken ottelun, paitsi jos lääketieteellisesti on todettu vakava sairaus.

Tuomaristoon ei saa milloinkaan kuulua kahta saman kansalaisuuden omaavaa jäsentä.

Lisäksi tuomariston jäseniä on ehdottomasti kielletty hoitamasta tehtäviään maanmiestensä käymissä otteluissa.

17. YHTEISET TEHTÄVÄT

- a) Tuomaristo hoitaa kaikki tehtävät, jotka on määrätty painikilpailujen säännöissä ja mahdollisissa kilpailujen järjestämiseksi laadituissa erityismääräyksissä.

Tuomariston tehtävä on seurata jokaista ottelua erittäin huolellisesti ja arvostella suoritukset niin, että ottelupöytäkirjassa oleva tulos noudattaa tarkasti ottelun kulkua.

- b) Ylituomari, mattotuomari ja arvostelutuomari arvioivat suoritukset henkilökohtaisesti tehdäkseen lopullisen päätöksen. Mattotuomarin ja arvostelutuomarin tulee toimia yhteistyössä ylituomarin johdolla, joka koordinoi tuomariston työskentelyä.
- c) Tuomariston kuuluu hoitaa kaikki tuomari- ja arvostelutehtävät, antaa pisteet ja ilmoittaa sääntöjen määräämät rangaistukset.
- d) Arvostelutuomarin ja ylituomarin ottelupöytäkirjassa on merkitty painijoiden tekemien kaikkien suoritusten pistemäärät. Pisteet ja varoitukset (0) tulee merkitä erittäin tarkasti ottelun eri vaiheita vastaavassa järjestyksessä. Sekä arvostelutuomarin että ylituomarin pitää allekirjoittaa ottelupöytäkirjat.
- e) Jos ottelu ei pääty selätykseen, ylituomarin tulee tehdä päätös, jonka tulee perustua ylituomarin ja arvostelutuomarin ottelupöytäkirjoihin alusta loppuun merkittyihin molempien painijoiden suorituspisteisiin.
- f) Kaikki tuomarien pisteet tulee välittömästi, kun ne on hyväksytty, ilmoittaa yleisölle joko laikoin, valonäytöin tai muulla sopivalla näyttöjärjestelmällä.
- g) Otteluiden läpiviemiseksi ja tehtäviensä suorittamiseksi tuomariston tulee käyttää FILA:n termejä. Muutoin he eivät saa puhua ottelun aikana kenenkään kanssa, paitsi tietysti neuvotellakseen keskenään ja suorittaakseen tehtävänsä asianmukaisesti.

18. ASU

Tuomaristo pukeutuu seuraavasti:

- tummansininen pikkutakki Filan logolla
- harmaat housut ja musta vyö
- pitkä-/tai lyhythihainen vaaleansininen kauluspaita
- keltainen solmio Filan logolla
- mustat sukat
- mustat tossut
- tuomareiden varusteissa ei saa olla sponsoreiden tunnuksia
- Filan sponsori voi näkyä tuomarin numerolapussa

Tuomariasun tulee olla Filan hyväksymä.

19. MATTOTUOMARI

- a) Mattotuomari on vastuussa ottelun sääntöjen mukaisesta johtamisesta matolla.
- b) Hänen tulee nauttia kilpailijoiden kunnioitusta ja hänellä tulee olla sellainen ote kilpailijoihin, että nämä välittömästi tottelevat hänen käskyjään ja neuvojaan. Samoin hänen tulee johtaa ottelua niin, ettei hän salli ulkopuolisten puuttua siihen sääntöjenvastaisesti ja haitallisesti.
- c) Hän toimii tiiviissä yhteistyössä arvostelutuomarin kanssa. Hänen tulee johtaa ottelua niin, että hän ei puutu siihen ajattelemattomasti tai väärään aikaan. Hänen pillin vihellyksensä aloittaa, keskeyttää, jatkaa ja päättää ottelun.
- d) Mattotuomari komentaa painijat takaisin matolle, jos he ovat joutuneet siltä pois. Hän komentaa ottelun jatkettavaksi pystystä tai matosta arvostelutuomarin tai ylituomarin hyväksynnällä.
- e) Mattotuomarin tulee pitää vasemmassa kädessään punaista ranneketta ja oikeassa kädessään sinistä ranneketta. Hän näyttää suorituksen jälkeen sen arvon sormillaan nostamalla oikean käden (ote on hyväksytty, se on suoritettu matonreunalla, painija on joutunut siltatilanteeseen jne.), jos sinisiin pukeutunut painija saa pisteet ja nostamalla vasemman käden, jos punaisiin pukeutunut painija saa pisteet.
- f) Mattotuomarin tulee epäroimättä:
 - keskeyttää ottelu oikealla hetkellä, ei liian aikaisin eikä liian myöhään
 - näyttää, onko maton reunalla suoritettu liike hyväksytty vai ei
 - laskea näkyvästi viisi (5) sekuntia, joiden aikana painijaa pidetään sillassa ja antaa lisäpiste kyseistä tilannetta vastaten,
 - antaa merkki ja lausua "TOUCHE" (fall) saatuaan arvostelutuomarin tai ylituomarin hyväksymisen selätykseen. Todetakseen painijan todella olevan selätetty molemmat hartiat samanaikaisesti matossa, mattotuomarin tulee lausua mielessään sana "touche" (fall), nostaa käsi ylös saadakseen arvostelutuomarin tai ylituomarin hyväksymisen, koskettaa mattoa kädellä ja viheltää.
- g) Mattotuomarin on huolehdittava, että
 - hän komentaa nopeasti ja selvästi missä asennossa ottelua jatketaan komentaessaan painijat maton keskelle (jalat keskiympyrässä)
 - hän ei ole liian lähellä painijoita ja täten estä muiden tuomareiden ja yleisön näkyvyyttä, erityisesti mahdollisen selätyksen aikana
 - painijat eivät lepää ottelun aikana näytellen yrittystä, pyyhkien nenäänsä tai näytellen loukkaantumista jne. Näissä tapauksissa hänen tulee keskeyttää ottelu ja esittää varoitus virheen tehneelle painijalle ja piste hänen vastustajalleen
 - hän on valmis vaihtamaan asemaansa joka hetki matolla tai sen ympärillä, ja erityisesti on valmis nopeasti laskeutumaan mattoon nähdäkseen paremmin uhkaavan selätyksen

- hän saa passiivisen painijan painimaan keskeyttämättä ottelua ja sijoittuu niin, että kaikenlainen matolta pakoilu estyy
 - hän on valmis viheltämään jos painijat lähestyvät maton reunaa
 - Ei keskeytä ottelua kreikkalais-roomalaisessa painissa siltatilanteessa 1 min ja 1,30 min kohdalla.
- h) Mattotuomarin pitää myös:
- tarkkailla erityisesti painijoiden jalkoja kreikkalais-roomalaisessa painissa
 - vaatia painijoita pysymään matolla ottelun tuloksen ilmoittamiseen asti
 - kysyä tilanteissa, jotka sitä vaativat, ensin maton reunalla vastapäätä ylituomaria olevan arvostelutuomarin mielipidettä
 - ilmoittaa jaksovoitoista
 - julistaa voittaja ylituomarin vahvistuksen jälkeen.
- i) Mattotuomari vaatii rangaistuksia sääntörikkomuksista tai raakuudesta.
- j) Mattotuomarin tulee ylituomarin puuttuttua tilanteeseen keskeyttää ottelu ja julistaa voitto ylivoimaisella pistevoitolla, kun jaksossa on saavutettu 6 pisteen ero. Hänen tulee kuitenkin odottaa tilanne loppuun (hyökkäys ja vastahyökkäys).

20.

ARVOSTELUTUOMARI

- a) Arvostelutuomari hoitaa kaikki painisäännöissä mainitut tehtävät.
- b) Hänen tulee seurata tarkasti ottelun kulkua antamatta minkään häiritä itseään, ja merkitsee ottelupöytäkirjaansa pisteet kaikista mattotuomarin tai ylituomarin kanssa hyväksytyistä suorituksista. Hänen tulee ilmaista mielipiteensä kaikista tilanteista.
- c) Jokaisen suorituksen päätyttyä ja mattotuomarin tai ylituomarin ilmoituksen (jota hän vertaa omaan arvosteluunsa) perusteella hän merkitsee kyseisestä suorituksesta annetut pisteet ja näyttää tuloksen viereensä sijoitetun taulun välityksellä. Taulun tulee näkyä sekä katselijoille että painijoille.
- d) Arvostelutuomari toteaa selätyksen (TOUCHE) ja antaa siitä merkin mattotuomarille.
- e) Jos ottelun aikana arvostelutuomari huomaa jotain mistä hänen arvionsa mukaan pitäisi ilmoittaa mattotuomarille, kun tämä ei ole voinut nähdä tai kun tämä ei ole kiinnittänyt huomiota selätykseen, sääntöjenvastaiseen otteeseen, passiiviseen asentoon jne., hänen pitää tehdä se nostamalla kyseisen painijan värinen laikka, vaikka mattotuomari ei olisikaan näyttänyt mielipidettään.
- Arvostelutuomarin tulee aina kiinnittää mattotuomarin huomio kaikkeen, mikä hänestä on epänormaalia tai sääntöjenvastaisia ottelun kulussa tai painijoiden käyttäytymisessä.
- f) Arvostelutuomarin tulee lisäksi allekirjoittaa ottelupöytäkirja ja ottelun päätyttyä selvästi merkitä siihen ottelun tulos.
- g) Arvostelutuomarin ja mattotuomarin päätökset ovat päteviä ja lainvoimaisia, ilman ylituomarin väliintuloa, jos ne ovat yhtäpitävät. Poikkeuksen muodostaa ylivoimaisen pistevoiton julistaminen, johon tarvitaan välttämättä ylituomarin mielipide.
- h) Arvostelutuomarin ottelupöytäkirjasta tulee ilmetä selvästi aika, jolloin ottelu on päättynyt selätyksen, ylivoimaisen pistevoiton, luovutuksen tai jonkin muun syyn takia.
- i) Helpottaakseen ottelun seuraamista, erityisesti tiukassa tilanteessa, arvostelutuomari saa poikkeuksellisesti liikkua paikaltaan, mutta ainoastaan pitkin maton reunaa.

- j) Hänen tulee vastaavasti merkitä alleviivauksin viimeinen piste, joka voi ratkaista jakson voittajan.
- k) Varoitus matolta pakoilusta, sääntöjenvastaisesta otteesta, väärästä asennosta mattopainiin koennettaessa tai väkivaltaisuudesta merkitään "0":lla virheen tehneen painijan sarakkeeseen.

21. YLITUOMARI

- a) Ylituomarin, jonka tehtävät ovat tärkeimmät, tulee hoitaa kaikki painisääntöjen määräämät tehtävät.
- b) Hän valvoo mattotuomarin ja arvostelutuomarin työskentelyä.
- c) Hän määrää painijoille clinch-otteen jakson päättyessä 0-0 vapaapainissa ja jakson 1 min sekä 1 min 30 sek kohdalla kreikkalais-roomalaisessa painissa.
- d) Hänen pitää seurata otteluiden kulkua huolellisesti antamatta minkään häiritä itseään. Hän arvos- telee sääntöjen mukaisesti tuomariston jäsenten käyttäytymistä ja toimintaa.
- e) Arvostelu- ja mattotuomarin ollessa eri mieltä, ylituomari tekee pikaisen päätöksen tuloksesta, pisteistä tai selätyksestä.
- f) Hän ei saa milloinkaan ilmaista mielipidettään ensimmäisenä, vaan hänen tulee odottaa arvoste- lutuomarin ja mattotuomarin mielipidettä. Hänellä ei ole oikeutta vaikuttaa päätökseen.
- g) Hänellä on oikeus räikeässä sääntörikkomustapauksessa keskeyttää ottelu ja kysyä mattotuomarin ja arvostelutuomarin päätöksen motiiveja. Neuvoteltuaan arvostelutuomarin ja mattotuomarin kanssa, hän voi 2 äänen enemmistöllä (2 vastaan 1) korjata päätöksen välittömästi tai katsoa tilan- teen ottelun tuomariston kanssa videolta ja korjata päätös enemmistön päätöksen mukaisesti. Yleensä ylituomarin pitää täyttää tekniset pätevyudet ja erityisesti yksityiskohdat, jotka on mainit- tu kansainvälisen tuomariston määräysten vastaavassa luvussa.

22. TUOMAROINNISTA VASTAAVAT HENKILÖT

Olympialaisissa, MM-kilpailuissa ja maanosan mestaruuskilpailuissa (vast.) kilpailujen koko tuomarin- nista vastaa kaksi FILA:n tuomarikomission valvojaa. Ottelun aikana ylituomari keskeyttää ottelun huomattuaan vakavan virheen. Ylituomari, mattotuomari ja arvostelutuomari katsovat tilanteen vide- olta ja tekevät päätöksen, jonka valvoja hyväksyy ja jota ei voi muuttaa.

23. TUOMARISTOLLE ANNETTAVAT RANGAISTUKSET

FILA:n johtokunta, joka muodostaa ylimmän tuomarineuvoston, voi ryhtyä kilpailujen valvojien raport- tien perusteella seuraaviin kurinpidollisiin toimenpiteisiin virheen tehnyttä tuomaria tai virheen teh- neitä tuomareita vastaan:

- 1 - antaa varoituksen
- 2 - sulkea pois kilpailusta
- 3 - siirtää kyseinen tuomari tai kyseiset tuomarit alempaan luokkaan
- 4 - julistaa määräaikainen toimitsijakielto
- 5 - poistaa lopullisesti tuomariluettelosta

5. LUKU

OTTELU

24. OTTELUJEN KESTO

Kaikissa kilpailuissa otteluaika alkaa 0 päättyen 2 minuuttiin. Jakson voittajat ilmoitetaan tulostaulussa erillisellä merkillä.

Otteluiden kesto on määrätty seuraavasti:

Koululaiset, pojat, seniorit ja juniorit: kolme 2 minuutin jaksoa

Jokaisen jakson päättyessä ilmoitetaan jakson voittaja. Painija, joka voittaa kaksi jaksoa on ottelun voittaja.

Selätys päättää ottelun. Vapaapainissa jakson päättyessä 0-0 arvotaan clinch-otteen ottaja.

Clinch-tilanne kestää max 30 sek.

25. KUULUTUS

Kilpailijat kutsutaan kuuluvalla ja selkeällä äänellä matolle. Kilpailijaa ei voida kutsua ottelemaan uutta ottelua ennen kuin hänellä on ollut mahdollisuus 15 minuutin palautumiseen edellisen ottelunsa päätyttyä.

Kaikille painijoille sallitaan kuitenkin odotusaika seuraavasti:

- 1) Kilpailijaa voidaan kuuluttaa kolme kertaa, kuulutusten välin pitää olla 30 sekuntia. Jos kolmannen kuulutuksen jälkeen painija ei ilmaannu paikalle, hän karsiutuu eikä hän sijoitu.
- 2) Kuulutukset suoritetaan ranskaksi ja englanniksi.
- 3) Hänen vastustajansa voittaa ottelun hylkäyksellä.

26. PAINIJOIDEN ESITTELY

Seuraavat seremoniat suoritetaan jokaisen sarjan loppuottelussa:

- Painijat saavutuksineen, valmentajat ja tuomarit esitellään.

27. OTTELUN ALOITTAMINEN

Kuulutuksen jälkeen kilpailijan tulee asettua siihen matonkulmaan, joka on merkitty samalla värillä kuin painijalle määrätty painitrikoo.

Mattotuomari, joka seisoo maton keskellä keskiympyrässä, kutsuu painijat luokseen. Sitten hän kättelee heitä ja:

- tutkii heidän painiasunsa
- tarkistaa, että painijat eivät ole sivelleet itseään rasva- tai liima-aineella
- toteaa, että he eivät ole hikisiä
- tarkistaa, ettei heidän käsissään ole mitään

Painijat kättelevät toisiaan ja mattotuomarin pillinvihellyksestä aloittavat ottelun.

28. OTTELUN KESKEYTTÄMINEN

- a) Jos kilpailija joutuu keskeyttämään ottelun loukkaantumisen tai jonkin muun hyväksyttävän itsestään riippumattoman syyn takia, mattotuomari voi keskeyttää painimisen pykälän 58

mukaisesti. Ottelun keskeytyksen ajan painijan tai painijoiden pitää seistä heille varatussa kullmassa. He voivat pitää pyyhettä harteillaan ja saada neuvoja valmentajaltaan.

- b) Kilpailusta vastaava lääkäri tekee päätöksen silloin, kun ottelua ei voi jatkaa lääketieteellisestä syystä. Hän ilmoittaa asiasta kyseisen painijan valmentajalle ja ylituomarille, joka määrää ottelun päättyneeksi.
- c) Ylituomari voi päättää ottelun keskeyttämisestä, jos mattotuomari on tehnyt karkean virheen. Hän voi samoin keskeyttää ottelun, jos mattotuomarin ja arvostelutuomarin antamissa pisteissä on tehty karkea virhe. Näissä tapauksissa ylituomari kutsuu matto- ja arvostelutuomarit neuvonpöytään.
- d) Milloinkaan kilpailija ei saa tehdä aloitetta ottelun keskeyttämiseksi, tai itse päättää painimisesta pystystä tai matosta, eikä vastustajansa kutsumisesta maton reunalta keskelle.
- e) Jos painijan on keskeytettävä ottelu vastustajansa tahallaan häntä vahingoitettua, virheen tehnyt painija diskvalifioidaan ja loukkaantunut painija julistetaan voittajaksi.

29. OTTELUN PÄÄTTYMINEN

Ottelu päättyy selätykseen, toisen painijan diskvalifioimiseen, loukkaantumiseen tai painijan päättämiseen. Jakso päättyy ylivoimaiseen pistevoittoon (6 pisteen ero, luku 45) tai 5 pisteen suorituksen tai kahden 3 pisteen suorituksen jälkeen riippumatta ottelun pistetilanteesta. Vapaapainissa ottelu päättyy clinch-tilanteessa, mikäli painija suorittaa pistesuorituksia ennen 30 sek määräaikaa tai painijan päätyessä kongilla ja mattotuomarin vihellyksellä.

Painijan suorittaessa 5 pisteen suorituksen otteluajalla, tuomariston on odotettava mahdollista selätystä. Mikäli ote purkautuu, tuomari lopettaa jakson välittömästi ja julistaa jakson voittajan. Sama sääntö koskee 2 kolmen pisteen suoritusta samalla jaksolla.

Voittaakseen ottelun ylivoimaisella pistevoitolla, painijan tulee voittaa kaksi jaksoa ylivoimaisella pistevoitolla (kahdesti 6 pisteen ero) tai kaksi jaksoa 5 pisteen suorituksella tai yksi jakso 5 pisteen suorituksella ja yksi jakso 6 pisteen erolla tai kaksi jaksoa kahdella 3 pisteen suorituksella tai yksi jakso kahdella 3 pisteen suorituksella ja toinen jakso 6 pisteen erolla tai 5 pisteen suorituksella.

Jos mattotuomari ei ole kuullut kongin kumahdusta, ylituomarin pitää puuttua asiaan ja lopettaa ottelu heittämällä matolle vaahtomuovisen esineen mattotuomarin huomion herättämiseksi.

Mitään suoritusta ei hyväksytä, joka on aloitettu samalla hetkellä kuin kongi kumahtaa tai tehdään kongin kumahduksen ja mattotuomarin pillinvihellyksen välisenä aikana.

Kun ottelu on päättynyt, mattotuomari menee maton keskelle kasvot ylituomarin pöytään päin, painijat kättelevät toisiaan, asettuvat mattotuomarin molemmin puolin ja jäävät kuulemaan päätöstä. He eivät saa laskea painitrikoiden olkaimia ennen kuin he ovat poistuneet kilpailusalista.

Kun päätös on kuulutettu, painijat kättelevät mattotuomaria.

Painijoiden tulee tämän jälkeen kätellä vastustajansa valmentajaa. Jos edellä mainittuja määräyksiä ei noudateta, virheen tehnyttä painijaa rangaistaan, kurinpitomääräysten mukaisesti.

30. OTTELUN KESKEYTTÄMINEN JA JATKAMINEN

1. Yleiset säännöt:

Aina, kun ottelu keskeytetään pysty- tai mattotilanteesta, ottelu jatkuu pystystä.

Ottelu pitää keskeyttää ja aloittaa uudelleen maton keskeltä pystystä seuraavissa tapauksissa:

- a) jalka koskettaa suoja-alueita

- b) otteessa olevat painijat siirtyvät reuna-alueelle suorittamatta heittoa ja he pysyvät siellä
 c) kaikissa tapauksissa, kun painija poistuu matolta (LEAVES THE PROTECTION ZONE)

Mikäli clinch-tilanteessa alla oleva painija tekee virheen, annetaan hänelle varoitus ja vastustajalle 1 tai 2 pistettä. Ottelu jatkuu clinch-tilanteesta riippumatta onko hyökkäävä painija onnistunut suorituksessaan.

Mikäli painijat ajautuvat clinch-tilanteesta pystytilanteeseen ja toinen painija estää vastustajan suorituksen virheellisesti häntä rangaistaan varoituksella ja vastustajalle annetaan 1 tai 2 pistettä, ottelu jatkuu parterre-asennosta.

31. JATKOAIKA (vapaapaini ja naisten paini)

Jos jakson päättyessä tilanne on 0-0, mattotuomari keskeyttää ottelun ja arpoo clinch-tilanteen otteen ottajan. Jatko aika kestää max 30 sek.

32. VOITTOTAVAT

Ottelu voitetaan jollakin seuraavista tavoista:

- a) selätyksellä
 b) vastustajan loukkaantumisella, hylkäyksellä, luovutuksella, vastustajan diskvalifioimisella
 c) ylivoimaisella pistevoitolla
 d) pistevoitolla

Jos painija suorittaa 5 pisteen suorituksen, hän voittaa jakson riippumatta pistetilanteesta.

Jos painija suorittaa kaksi 3 pisteen suoritusta jakson aikana, hän voittaa jakson riippumatta pistetilanteesta.

Tasatilanteessa:

Jaksovoittajan määrittäminen:

varoitukset

suurempi pistesuoritus

viimeinen tehty piste/pisteet

Esimerkki:

Punainen	Sininen	Kommentti	Tulos
1 1 1	1 1 <u>1</u>	Sininen painija on saanut viimeisen teknisen pisteen	Sininen painija voittaa.
1 2	1 1 <u>1</u>	Sininen painija on saanut viimeisen teknisen pisteen. Punainen painija on saanut 2 pistettä otteesta.	Punainen painija voittaa.
1 1 <u>1</u> 0 0	1 1 1 0	Punainen painija on saanut viimeisen teknisen pisteen, mutta hänellä on 2 varoitusta ja sinisellä painijalla vain 1.	Sininen painija voittaa.
1 1 1	1 <u>2</u> 0	Sininen painija on saanut otteesta 2 pistettä, jotka ovat myös viimeiset tekniset pisteet, mutta hänellä on yksi varoitus.	Punainen painija voittaa.
t1 1 <u>1</u> 0 ä h ä	1 2 0	Punainen painija on saanut viimeisen teknisen pisteen. Molemmilla painijoilla on yksi varoitus. Sininen painija on saanut 2 pisteen otteen.	Sininen painija voittaa.
n1 1 1 0 0 t	1 1 <u>1</u> 0 0	Molemmilla painijoilla on kaksi varoitusta. Sininen painija on saanut viimeisen teknisen pisteen.	Sininen painija voittaa.

a

Mikäli molemmat painijat saavat pisteitä liikkeestä samanaikaisesti (esim. vyörytys oman selän kautta), viimeinen piste/pisteet merkitään liikkeen suorittajalle.

Yhteensä kolme varoitusta päättää ottelun riippumatta, millä jaksoilla varoitukset on annettu. Vapaapainissa, mikäli jakso päättyy 0-0, jakson voittaja on painija, joka tekee ensimmäisen / ensimmäiset pisteet.

33. VALMENTAJA

Valmentaja voi olla ottelun aikana korokkeen reunalla tai vähintään 2 metrin etäisyydellä maton reunasta.

Lukuun ottamatta sitä toimintaa, jonka lääkärin sallitaan suorittaa painijansa hoitamiseksi ja johon valmentaja voi osallistua, valmentajaa on nimenomaisesti kielletty vaikuttamasta päätöksiin tai arvostella arvostelutuomaria tai mattotuomaria. Hänellä on oikeus puhua ainoastaan painijalleen.

Jos näitä kieltoja ei noudateta, mattotuomarin velvollisuus on pyytää ylituomaria näyttämään valmentajalle "KELTAISTA" korttia (varoitusta), ja jos tämä toistuu, ylituomari näyttää "PUNAISTA" korttia (valmentaja poistetaan tehtävistä). Ylituomari voi myös yksin näyttää KELTAISEN tai PUNAISEN kortin.

Ylituomarin raportin perusteella kilpailun valvojalle, valmentaja poistetaan kilpailusta, eikä hän voi jatkaa tehtävässään. Kyseisen joukkueen painijoilla on kuitenkin oikeus toiseen valmentajaan. Punaisen kortin saaneen valmentajan liitto rangaistaan Filan kurinpitosäännösten mukaisesti. Valmentaja ei saa antaa vettä tai muita juomia painijalle ottelun tai tauon aikana.

34. JOUKKUESIJOITUKSET HENKILÖKOHTAISISSA KILPAILUISSA

Joukkuesijoitukset määräytyvät kilpailuissa 10 ensimmäiseksi sijoittuneen painijan sijalukujen mukaisesti.

SIJOITUS	PISTEET
1	10
2	9
3	8
3	8
5	6
5	6
7	4
8	3
9	2
10	1

Jos sijoitus jaetaan, pisteet niistä sijoista lasketaan yhteen ja jaetaan kyseisten painijoiden kesken. Tätä taulukkoa sovelletaan riippumatta painijoiden lukumäärästä sarjassa.

Mikäli useampi joukkue saa saman pistemäärän, ratkaisee joukkueiden välisen järjestyksen saavutettujen 1. sijojen määrä.

35. SIJOITUKSET JOUKKUEKILPAILUISSA

Yleiset periaatteet

Joukkue koostuu seitsemästä painijasta, yksi (1) kuhunkin painoluokkaan.

Jokaisesta voitetusta ottelusta joukkue saa yhden pisteen.

Jokaiseen joukkueiden väliseen otteluun voidaan vaihtaa painijoita, mikäli he ovat käyneet punnituksessa.

Kahden joukkueen välinen kilpailu:

Mikäli joukkueet kohtaavat kilpailussa kahdesti ja molemmat joukkueet voittavat kahdesti. On kaksi tapaa ratkaista voittaja, joka on päätettävä ennen otteluita.

- a) Ottaa kolmas ottelu, joka ratkaisee voittajan.
- b) Päättää voittaja seuraavien kriteerien perusteella:
 - 1) Eniten voittoja
 - 2) Eniten selkävoittoja, luovutuksia tai diskauksia
 - 3) Eniten ylivoimaisia pistevoittoja
 - 4) Eniten ylivoimaisella pistevoitolla voitettuja jaksoja
 - 5) Eniten tehtyjä teknisiä pisteitä koko kilpailun aikana
 - 6) Vähiten annettuja teknisiä pisteitä koko kilpailun aikana

Mikäli kilpailuissa on enemmän kuin kaksi joukkuetta.

Samaa periaatetta käytetään voittajaa määriteltäessä. Voittanut joukkue saa 1 pisteen ja hävinnyt joukkue 0 pistettä.

Jos kahdella joukkueella on sama pistemäärä kilpailun päättyessä, keskeinen ottelu ratkaisee voittajan. Jos kaikilla joukkueilla on saman verran pisteitä, käytetään yllä olevia kriteereitä 1-6 sijoista määrittäessä.

Jos kolmen tai useampi joukkue on tasapisteissä:

Seuraavilla kriteereillä etsitään kaksi parasta joukkuetta. Kahden parhaan välinen sijoitus määräytyy samoin kuin kahden joukkueen keskeinen ottelu.

- vähiten selkävoittoja, luovutuksia, diskauksia
- vähiten ylivoimaisia pistevoittoja
- vähiten ylivoimaisia pistevoittoja
- vähiten tehtyjä teknisiä pisteitä koko kilpailuissa
- eniten annettuja teknisiä pisteitä koko kilpailuissa

6. LUKU

SUORITUSPISTEET**36. SUORITUKSEN JA OTTEEN ARVOSTELEMINEN**

Jotta painijat eivät teeskentelisi aktiivisuutta, jatketaan ottelua painijan jäädessä omasta yrityksestä alle. Vastustaja ei saa pistettä.

Sitä vastoin, jos otteen aikana vastustaja suorittaa vastaliikkeen ja saattaa tällä vastustajansa mattoon, hän saa suoritustaan vastaavan pisteen tai pisteet.

Jos oman sillan kautta liikettä suorittava painija pysähtyy siltaan ja jatkaa suoritustaan halliten vastustajansa saattaen tämän myös siltaan, häntä ei rangaista. Ainoastaan suorittajalle myönnetään pisteet edellyttäen, että hän on tehnyt suorituksen otteella, johon sisältyi riski.

Sitä vastoin, jos suorittajaa pidetään hallitusti sillassa vastustajan vastaliikkeellä, on selvää, että vastustajaa hyvitetään pisteillä.

Näin ollen heiton kohteena ollut painija, voi saada pisteitä ainoastaan, jos hän itse:

- a) on saattanut suorittavan painijan mattoon
- b) on jatkanut suoritusta keskeytyksettä
- c) estäen heiton on saanut heittäjän siltaan, toisin sanoen, tilanteeseen, jota pidetään täysin hallittuna
- d) mattotuomarin pitää odottaa tilanne loppuun asti ennen pisteiden näyttämistä
- e) jos painijoiden suoritukset vaihtuvat tilanteesta toiseen vuorotellen, kaikista suorituksista annetaan niiden arvon mukaiset pisteet
- f) pystytilanteessa painijan heittäessä vastustajan siltatilanteeseen, hän saa 3 pistettä. Oman selän kautta suoritusta heitosta myös vastustajaa hyvitetään kahdella pisteellä. Jos painija tekee mattotilanteessa suorituksen oman selän kautta, myös vastustajaa hyvitetään kahdella pisteellä
- g) Olkapäältä toiselle kierähtäminen, kyynärpäihin tukeutuminen ja uudelleen siltaan meno on yksi ainoa suoritus
- h) Suoritusta ei voida pitää uutena suorituksena niin kauan kuin kilpailijat eivät ole palanneet aloitus-tilanteeseen
- i) Mattotuomari näyttää pisteet. Jos arvostelutuomari on samaa mieltä, hän nostaa vastaavan värisen laikan, jolla hän ilmoittaa pisteet (1, 2, 3, 5). Jos arvostelu- ja mattotuomari ovat eri mieltä, yli-tuomarin pitää ehdottomasti ilmoittaa kantansa jommankumman tuomarin mukaisesti
- j) Jos selätys tapahtuu normaalin painiajan päättyessä, kongin kumahdus on ratkaiseva (ei mattotuomarin pillin vihellys)
- k) Jakson päättyessä suoritus, joka on suoritettu loppuun ennen kongin kumahdusta, arvostellaan normaalisti. Otetta ei voi suorittaa loppuun kongin kumahduksen jälkeen.

37. SILTATILANNE

Painijan katsotaan olevan siltatilanteessa, kun hänen selkensä (tai hartialinjansa) pituus- tai sivusuunnassa mattoon nähden muodostaa pienemmän kuin 90 asteen kulman hänen tukeutuessaan ylävartalollaan selätyksen estämiseksi (katso selätyksen määritelmä).

Painija voi tukeutua päällään, kyynärpäillään ja olkapäällään mattoon selätyksen estämiseksi.

Kyseessä on siltatilanne, kun:

- a) puolustautuva painija menee siltaan, jotta ei joudu selätetyksi
- b) puolustautuva painija, selkä kohti mattoa, nojaa toiseen tai molempiin kyynärpäihin, jotta hänen hartiansa eivät kosketa mattoon

- c) painijan toinen olkapää on kosketuksissa mattoon ja maton toisen lavan kanssa muodostama kulma on pienempi kuin 90 astetta (terävä kulma)
- d) painija on "hetkellisen selätyksen" tilanteessa, so. hän on molemmilla hartioillaan vähemmän kuin yhden sekunnin ajan
- e) painija pyöriää hartioillaan

Siltatilannetta ei enää ole, kun painijan hartioiden ja maton välinen kulma ylittää 90 astetta.

Jos kilpailijan selkä ja matto muodostavat vain 90 asteen kulman, tätä tilannetta ei enää pidetä siltatilanteena (kuollut piste).

38. PISTEIDEN MERKITSEMINEN

Arvostelutuomari kirjoittaa ottelupöytäkirjaan painijoiden tekemistä suorituksista ja otteista saamat pisteet.

Hän merkitsee ne siinä järjestyksessä kuin suoritukset tehdään.

Jotta pisteiden antaminen olisi yhtenäistä ja suoritukset voidaan erottaa:

- Sen suorituksen, joka aiheuttaa selätyksen, pisteet ympyröidään pöytäkirjaan \approx .
- Varoitus matolta pakoilusta, otteesta pakoilusta, painimisesta kieltäytymisestä, sääntöjenvastaisesta otteesta ja väkivaltaisuudesta merkitään 0:lla.
- Jokaisen varoituksen jälkeen (0), vastustajan tulee saada 1 tai 2 suorituspistettä virheen vakavuudesta riippuen.

39. LAAJAKAARINEN SUORITUS

"Laajakaarisiksi" suoritukseksi katsotaan pystypainissa kaikki suoritukset, joilla painija on saanut vastustajan kokonaan irti matosta ja hallitsee vastustajaansa ja heittää laajakaarisella heitolla mattoon suoraan ja välittömään siltatilanteeseen.

Samoin katsotaan laajakaarisiksi suoritukseksi mattopainissa kaikki nostot, joilla suorittava painija saa vastustajan irti matosta ja joilla heitettävä painija joutuu vatsalleen mattoon (3 pistettä) tai välittömään siltatilanteeseen (5 pistettä).

HUOM!

Jos laajakaarisessa suorituksessa painija koskettaa itse mattoa molemmilla hartioillaan, hän saa pisteet (3 tai 5) ja vastustaja 2 pistettä johtuen hetkellisestä selätyksestä otetta suoritettaessa.

40. SUORITUKSISTA JA HEITOISTA SAADUT PISTEET

1 PISTE:

- painijalle, joka saa vastustajansa mattoon halliten tätä takaa (3 pisteen kosketus: molemmat kädet ja polvi, molemmat polvet ja käsi)
- painijalle, joka tekee pystyssä tai matossa suorituksen, jolla vastustaja ei joudu siltatilanteeseen
- painijalle, joka pääsee matossa vastustajansa päälle, pysyy siinä ja hallitsee siinä vastustajaansa olleen hänen takanaan
- painijalle, joka saattaa vastustajansa yhdelle tai molemmille suoriksi ojennetuille käsille selkä kohti mattoa
- painijalle, jonka suoritusta vastustaja häiritsee sääntöjen vastaisesti, mutta joka kaikesta huolimatta tekee suorituksensa
- suorittavalle painijalle, kun vastustaja pakoilee matolta tai otteesta, kieltäytyy painimasta, syyllistyy sääntöjenvastaiseen otteeseen tai väkivaltaisuuteen

- painijalle, joka pitää vastustajansa siltatilanteessa vähintään viiden sekunnin ajan painijalle, jonka vastustajan jalka pystytilanteessa koskettaa suoja-aluetta
- vapaapainissa painijalle, jonka vastustaja toistuvasti kieltäytyy sääntöjen mukaisesta clinch-otteesta
- kreikkalais-roomalaisessa painissa alla olevalle painijalle, jonka vastustaja ei ole clinch-tilanteessa saanut pistettä 30 sek aikana
- painijalle, jonka vastustaja loukkaantumisen takia keskeyttää ottelun ilman verenvuotoa
- kreikkalais-roomalaisessa painissa painijalle, jonka vastustaja ottaessaan clinch-otetta ei toimi sääntöjenmukaisesti

2 PISTETTÄ:

- painijalle, joka mattopainissa saattaa vastustajansa siltaan tai käyttää hartioillaan
- suorittavalle painijalle, kun vastustaja pyörähtää hartioillaan
- suorittavalle painijalle, kun vastustaja pakoilee otetta, heittäytyen maton ulkopuolelle siltatilanteeseen
- suorittavalle painijalle, kun vastustaja suorittaa sääntöjenvastaisen otteen estäen aloitetun otteen tai selätyksen suorittamisen
- heitettävälle painijalle, jos suorittaja joutuu hetkelliseen selätykseen tai pyörähtää hartioillaan liikettä suorittaessaan
- painijalle, joka sääntöjenmukaisesti "passaa" vastustajansa siltatilanteeseen tämän yrittäessä pystyheittoa
- kreikkalais-roomalaisessa painissa painijalle, jonka vastustaja alla ollessaan clinch-tilanteessa ei toimi sääntöjen mukaisesti

3 PISTETTÄ:

- painijalle, joka pystyheitolla saattaa vastustajansa suoraan siltatilanteeseen
- kaikista suorituksista, jotka on tehty vastustaja matosta irrottaen pienellä kaarella välittömään siltatilanteeseen, vaikka suorittaja olisi yhdellä tai molemmilla polvilla matossa
- painijalle, joka tekee laajakaarisen suorituksen, sen johtamatta suoraan siltatilanteeseen

HUOM!

Jos liikettä suoritettaessa heitettävä painija pysyy kosketuksessa mattoon yhdellä kädellä, mutta joutuu välittömästi siltatilanteeseen, suorittava painija saa 3 pistettä.

5 PISTETTÄ:

- kaikki laajakaariset heitot pystypainissa, joissa heitettävä painija joutuu suoraan siltatilanteeseen
- suoritus, jonka matossa oleva painija tekee nostamalla vastustajansa matosta ja heittämällä laajakaarisella heitolla suoraan ja välittömään siltatilanteeseen

41. PÄÄTÖKSET JA ÄÄNESTYS

- a) Mattotuomari ilmoittaa päätöksensä nostamalla kätensä ja näyttämällä pisteet sormin selvästi. Jos mattotuomari ja arvostelutuomari ovat samaa mieltä, pisteet hyväksytään.
- b) Ylituomarilla ei ole oikeutta vaikuttaa tai muuttaa päätöstä, kun arvostelutuomari ja mattotuomari ovat samaa mieltä. Ilmiselvässä sääntörikkomustapauksessa ylituomarin tulee kutsua koolle neuvottelu. (Poikkeukset kts. luku 22)
- c) Jos äänestetään, arvostelutuomarin ja ylituomarin tulee ilmaista mielipiteensä laikkojen avulla.

Näitä on 11, ne ovat erivärisiä: sinisiä, punaisia ja valkoisia seuraavasti:

- yksi (1) valkoinen
- viisi (5) punaista, joista neljä (4) on numeroitu 1, 2, 3, 5 pisteiden näyttämistä varten ja yksi (1) numeroimaton varoituksia ja huomion kiinnittämistä varten kyseiseen painijaan

- viisi (5) sinistä, joista neljä on samalla lailla numeroitu kuin punaiset ja yksi numeroimaton.

Niiden tulee olla käyttäjiensä käden ulottuvilla.

Arvostelutuomari ei voi koskaan pidäytyä äänestämästä ja hänen tulee ilmaista päätöksensä selvästi ja epäröimättä. Jos matto- ja arvostelutuomari ovat eri mieltä, ylituomarin päätös ratkaisee. Tämä päätös, jonka tulee ratkaista arvostelutuomarin ja mattotuomarin eriävät mielipiteet, velvoittaa ylituomaria aina ottamaan kantaa jommankumman mielipiteen puolesta.

- d) Jos ottelu kestää sille varatun ajan loppuun asti, ylituomarin ottelupöytäkirja otetaan huomioon voittajan määräämiseksi. Julkisen tulostaulun tulee olla joka hetki ylituomarin ottelupöytäkirjan kanssa ajan tasalla.

Jos arvostelutuomarin ja ylituomarin pöytäkirjassa on yhden tai useamman pisteen ero, huomioidaan otetaan ainoastaan ylituomarin pöytäkirja.

42.

PÄÄTÖKSET

PISTEIDEN TAI VAROITUSTEN HYVÄKSYMINEN:

Jokaisesta tilanteesta arvostelutuomari ja mattotuomari näyttävät pisteet, varoitukset ja muistutukset passiivisuudesta, kuten jäljempänä on esitetty. Seuraavassa on esitetty erilaisista pistenäytöistä johtuvat tulokset

(R = punainen painija, B = sininen painija, 0 = nolla pistettä)

TILANNE

MATTO-TUOMARI	ARVOSTELU-TUOMARI	YLITUOMARI	VIRALLINEN TULOS
1R	1R	-	1R
2B	2B	-	2B
3R	3R	-	3R
5R	5R	-	5R

Jos arvostelutuomari mattotuomari ovat samaa mieltä, ylituomari ei puutu asiaan

MATTO-TUOMARI	ARVOSTELU-TUOMARI	YLITUOMARI	VIRALLINEN TULOS
1R	0	0	0
1B	1R	1R	1R
2R	1R	2R	2R
2B	0	2B	2B
3R	2R	2R	2R
3B	1R	3B	3B

Arvostelutuomari ja mattotuomari ovat eri mieltä annettavista pisteistä. Ylituomari puuttuu asiaan ja sovelletaan äänen enemmistön periaatetta.

Ilmiselvissä sääntörikkomustapauksessa ylituomarin tulee vaatia neuvonpitoa asiasta.

7. LUKU

OTTELUN PÄÄTTYTTYÄ ANNETUT OTTELUPISTEET

43. OTTELUPISTEET

A - PERIAATE

Painijan saamat ottelupisteet määräävät hänen sijoituksensa.

B – OTTELUPISTEET OTTELUN PÄÄTTYESSÄ:

5 pistettä voittajalle ja 0 häviäjälle:

- voitto selätyksellä
- loukkaantuminen
- hylkäys
- luovutus
- diskvalifiointi

4 pistettä voittajalle ja 0 häviäjälle:

- ylivoimainen pistevoitto (6 pisteen ero tai 5 pisteen suoritus tai kaksi 3 pisteen suoritusta kahdessa jaksossa), hävinneellä ei teknisiä pisteitä.

4 pistettä voittajalle ja 1 häviäjälle:

- ylivoimainen pistevoitto (6 pisteen ero tai 5 pisteen suoritus tai kaksi 3 pisteen suoritusta kahdessa jaksossa), hävinneellä on teknisiä pisteitä.

3 pistettä voittajalle ja 0 häviäjälle:

- kun kolmesta jaksosta painija voittaa kaksi jaksoa 1-5 pisteellä eikä hävinneellä ole teknisiä pisteitä.

3 pistettä voittajalle ja 1 piste hävinneelle

- kun kolmesta jaksosta painija voittaa kaksi jaksoa 1-5 pisteellä eikä hävinneellä ole teknisiä pisteitä.

Molemmille painijoille 0 pistettä

- mikäli molemmat painijat diskvalifioidaan sääntörikkomusten takia.

44. SELÄTYS

Painija katsotaan selätetyksi, kun vastustaja saa pidetyksi hänen hartiansa matossa riittävän kauan, jotta mattotuomari voi todeta selätyksen olevan hallinnassa.

Jotta selätys hyväksyttäisiin maton reunalle, täytyy painijan hartioiden olla kokonaan kosketuksessa passiivisuusalueeseen, eikä pää saa koskettaa suoja-alueita.

Selätystä suoja-alueella ei hyväksytä.

Jos painija menee hartioilleen omasta sääntöjenvastaisuudestaan tai omasta kielletystä otteestaan johtuen, selätys hyväksytään.

Mattotuomarin toteama selätys hyväksytään, jos arvostelutuomari tai ylituomari on samaa mieltä. Jos mattotuomari ei anna merkkiä selätyksestä, se voidaan julistaa arvostelutuomarin ja ylituomarin hyväksynnällä.

Kun selätys todetaan ja hyväksytään, sen pitää olla selvästi perusteltu. Painijan molempien hartioiden pitää olla matossa samanaikaisesti sen lyhyen pysähdysajan, josta on mainittu ensimmäisessä kappaleessa, myös suoritettaessa takavyö. Mattotuomari koskettaa kädellään mattoon vasta, kun hän on saanut arvostelu- tai ylituomarin hyväksymisen, ja sen jälkeen hän viheltää pilliin.

45. YLIVOIMAINEN PISTEVOITTO

Paitsi selätyksestä, hylkäyksestä tai diskvalifioinnista jakso pitää pysäyttää ennen normaalin painiajan päättymistä, jos

- painijoiden välillä on 6 pisteen ero
- painija on tehnyt kaksi 3 pisteen suoritusta
- painija on tehnyt 5 pisteen suorituksen

Jaksoa ei voida keskeyttää ylivoimaisen pistevoiton julistamiseksi ennen kuin suoritus on viety loppuun asti (kts. luku 29).

Ylituomarin pitää antaa merkki mattotuomarille, kun 6 pisteen ero on saavutettu. Mattotuomari julistaa jakson tai ottelun (painija voittanut kaksi jaksoa) voittajan.

8. LUKU

NEGATIIVINEN PAINI**46. PARTERRE-ASENTO OTTELUN AIKANA**

Mikäli painija saattaa vastustajansa mattoon ottelun aikana, ottelu jatkuu matosta ja alla oleva painija voi tehdä vastaliikkeitä tai yrittää nousta pystyasentoon.

Jos sitä vastoin painija saa vastustajansa mattoon, eikä hän alla olevan painijan tehokkaasta puolustautumisesta johtuen saa suoritusta aikaan, mattotuomari keskeyttää kohtuullisen ajan kuluttua ottelun ja komentaa painijat pystyyn.

Päällä oleva painija ei saa aloittaa painimista hyppäämällä vastustajansa päälle. Jos tämä virhe tehdään, mattotuomarin pitää nuhdella virheen tehnyttä painijaa ja komentaa alla oleva painija pystyyn.

Päällä olevalla painijalla ei ole oikeutta keskeyttää painia, eikä pyytää sitä jatkettavaksi pystystä.

Parterre-asentoon määrääminen

Ennen ottelun aloittamista mattotuomari tarkistaa parterre-asennon:

Mattoon määrättävän painijan tulee asettua polvilleen kädet matossa, kädet ja kyynärpäät erillään ja vähintään 20 senttimetrin päässä polvista. Käsivarsien tulee olla suorana, jalat eivät saa olla ristissä.

Mattotuomari kehottaa päällä olevaa painijaa asettamaan molemmat kätensä alla olevan vastustajansa selkään. Päällä oleva painija saa ottaa itselleen parhaiten sopivan asennon suorituksen tekemiseen, mutta ensin hänen tulee asettaa samansuuntaisesti molemmat kämmenet selkää vasten ilman, että hänen jalkansa koskettavat vastustajan jalkoja tai vartaloa.

Tarkistettuaan ja todettuaan molempien painijoiden sääntöjenmukaiset asennot mattotuomari viheltää ottelun jatkettavaksi.

Tällöin päällä oleva painija voi tehdä suorituksia, alla oleva painija voi vapautua aloitusasennostaan, tehdä suorituksia, estää päällä olevan painijan yrityksiä ja nousta pystyyn.

47. PASSIIVISUUSALUE

Passiivisuusalueen tarkoituksena on osoittaa passiivinen painija sekä estää järjestelmällinen painiminen maton reunalla ja pakoilu ottelulle varatulta alueelta.

- Kaikki tilanteet ja suoritukset, jotka on aloitettu painin keskialueelta ja jotka suoritetaan loppuun reuna-alueella, ovat hyväksytyjä. Näihin tilanteisiin kuuluvat siltatilanne, vastaliikkeet ja selätys.
- Kaikki heitot tai vastaliikkeet, jotka on aloitettu pystystä painimaton keskialueelta (passiivisuusalueen sisäpuolelta), hyväksytään riippumatta, mihin ne päättyvät (keskialueelle, passiivisuusalueelle tai suoja-alueelle).
- Kuitenkin, jos ne päättyvät suoja-alueelle, ottelu keskeytetään ja painijat ohjataan takaisin keskelle pystypainiasentoon. Tässä tapauksessa pisteet annetaan suoritettun liikkeen mukaisesti.
- Selätystä suoja-alueella ei hyväksytä. Tässä tapauksessa ottelu pitää keskeyttää ja painijat ohjata takaisin keskelle pystypainiasentoon.
- Silloin kun suoritettava painija saattaa itsensä selälleen suoja-alueella, ottelu keskeytetään ja hänen vastustajansa saa 2 pistettä. Ottelua jatketaan keskeltä pystypainiasennosta.

- Kun otteet, suoritukset tai niiden kehittäminen on aloitettu jo painin keskialueelta, painijat voivat liikkeen jatkuessa kulkeutua passiivisuusalueelle ja kehittää siinä suorituksia ja liikkeitä kaikkiin suuntiin. Ehdottomana edellytyksenä on, että liikkeen suorittamista ei millään tavoin keskeytetä (työntämällä, estämällä, näyttämällä, tuuppimalla).
- Suoritusta tai otetta ei saa aloittaa pystystä passiivisuusalueella kuin ainoastaan sillä nimenomaisella ehdolla, että otteessa olevien painijoiden kaksi jalkaa on tällä vyöhykkeellä. Tässä tapauksessa mattotuomari odottaa rajoitetun ajan ja odottaa otteen kehittymistä.
- Jos painijat keskeyttävät suorituksensa passiivisuusalueella ja pysähtyvät siihen ilman suoritusta ollen alueella kahdella, kolmella tai neljällä jalalla, mattotuomari keskeyttää ottelun ja ohjaa painijat takaisin keskipisteeseen.
- Pystyasennossa ottelu keskeytetään aina, jos suorittavan painijan jalka on maton suoja-alueella, so. passiivisuusalueen ulkopuolella.
- Kun heitettävä painija koskettaa jalalla suoja-alueella ja heittäjä jatkaa liikkeen suoritusta, se hyväksytään.
- Hetkellä, jolloin painija asettaa jalan passiivisuusalueelle, mattotuomarin pitää lausua ääneen "ZONE". Tällä huomautuksella painijoiden tulee itse yrittää palata maton keskustaa kohti, keskeyttämättä kuitenkaan yrityksen loppuun vientiä.
- Mattopainissa kaikki suoritukset, otteet ja vastaliikkeet, jotka on suoritettu aloittamalla passiivisuusalueella, hyväksytään, vaikka ne suoritettaisiin loppuun suoja-alueella.
- Kaikista suorituksista, jotka on aloitettu matossa passiivisuusalueella ja suoritettu loppuun suoja-alueella, mattotuomari ja arvostelutuomari antavat pisteet, mutta ottelu keskeytetään ja painijat ohjataan keskelle mattoa pystypainiasentoon.
- Mattopainissa suorittava painija voi saattaa päätökseen suorituksensa, vaikka hän suoritusta tehdessään on suoja-alueella edellyttäen, että vastustajan hartiat ja pää ovat passiivisuusalueella. Tässä tapauksessa kaikki neljä jalkaa voivat olla maton ulkopuolella.

48.

CLINCH-ASENTO

Yleiset säännöt

Clinch-asento on erilainen kreikkalaisroomalaisessa ja vapaapainissa.

Clinch-ote vapaapainissa

- Kahden minuutin jakson päättyessä tilanteessa 0-0. Ratkaistaan jakson voitto clich-otteella. Ote kestää max 30 sek. Ensimmäinen piste ratkaisee voittajan.
- Otteen ottaja arvotaan.
- Arvonnan hävinneen painijan tulee laittaa toinen jalka keskiympyrän keskelle.
- Arvonnan voittanut painija ilmoittaa tuomarille kumman jalan hän haluaa keskiympyrään.
- Arvonnan voittanut ottaa otteen vastustajan jalasta molemmilla käsillä, pää vyötärön ulkopuolella.
- Päällä olevan painijan tulee asettaa kätensä vastustajansa harteille.
- Tuomari aloittaa ottelun todetessaan otteen oikeaksi.
- Ensimmäinen piste ratkaisee voittajan.
- Mikäli clinch-otteen ottanut painija ei saa pistesuorituksia 30 sek aikana, hänen vastustajansa saa pisteen ja voittaa jakson.

Clinch-ote kreikkalais-roomalaisessa painissa

- Kreikkalais-roomalaisen painin jakso sisältää 1 min pystypainiosuuden ja kaksi 30 sek matto-painiosuutta. Jakso alkaa keskellä mattoa pystyasennosta. Painijat voivat tehdä mitä liikkeitä tahansa.
- Ensimmäisen minuutin päätyttyä mattotuomari keskeyttää ottelun ja määrää painijat clinch-asentoon. Painija, joka minuutin jälkeen johtaa ottelua (luku 32) ottaa junttaotteen. Mikäli kumpikaan painija ei ole ensimmäisen minuutin aikana saanut pisteitä, tuomari arpoo clinch-otteen ottajan.
- Mattoon määrättävän painijan tulee asettua polvilleen kädet matossa, kädet ja kyynärpäät erillään ja vähintään 20 cm päässä polvista. Käsivarsien tulee olla suorana ja käsien väli max 30 cm, jalat eivät saa olla ristissä. Säären ja reiden kulma tulee olla 90 astetta.
- Alla olevan painijan rikkoessa sääntöjen vastaisesti juntta-otteessa, häntä rangaistaan varoituksella ja vastustajalle annetaan 1 tai 2 pistettä. Ottelu jatkuu juntta-asennosta.
- Jos alla oleva painija rikkoo sääntöjen vastaisesti juntta-otteen purkaututtua, häntä rangaistaan varoituksella ja vastustajalle annetaan 1 tai 2 pistettä. Ottelu jatkuu parterre-asennosta. Mikäli molemmat painijat ajautuvat pystytilanteeseen juntta-otteen purkaututtua, ja toinen painija tekee sääntörikkkeen häntä rangaistaan varoituksella ja vastustajalle annetaan 1 tai 2 pistettä. Ottelu jatkuu pystytilanteessa 30 sek jakson loppuun.

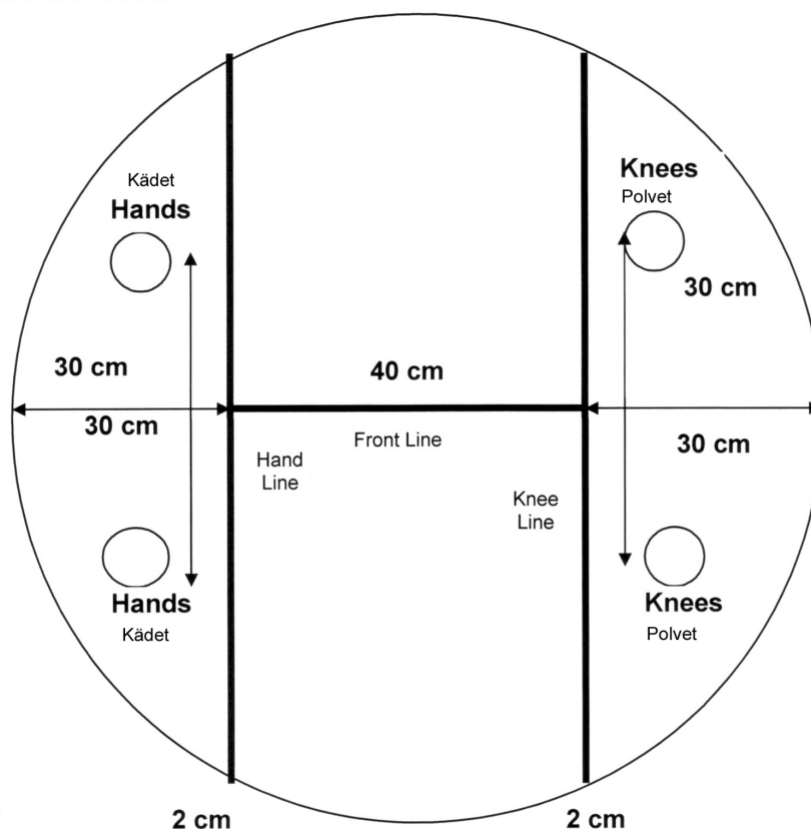

- Juntta-otteen ottaja voi laittaa yhden tai molemmat jalat mattoon piirretyn suorakaiteen sisään. Hän ei saa astua etummaisen linjan päälle.
- Päällä oleva painija ei saa työntää vastustajaansa jalalla tai huomauttaa tuomarille vastustajansa asennosta.
- Päällä oleva painija ottaa juntta-otteen vastustajansa vyötärön kohdalta. Ote voi olla sormista tai kämmensyrjistä (ei kuitenkaan ranteesta). Juntta-otteen ottava painija voi olla pystyasennossa tai toinen polvi matossa. Tuomarin määräyksestä päällä olevan painijan tulee ottaa junttaote "hämmästä" molemmilla käsillään samanaikaisesti. Kun ote on kiinni, tuomari viheltää välittömästi ottelun käyntiin. Molemmat painijat voivat 30 sekunnin aikana tehdä mitä liikkeitä tahansa.

- Päällä olevan painijan työntäessä vastustajaansa jaloilla tai käsillä tai hämätessään otetta ottaessa, ensimmäisellä kerralla tuomarin tulee huomauttaa häntä sanomalla "attention".
- Toisella kerralla tuomari rankaisee rikkeen tehnyttä painijaa varoituksella sekä hyvittää alla olevaa painijaa pisteellä. Ottelu jatkuu pystytilanteesta.
- Mikäli juntta-otteen ottaja ei 30 sekunnin aikana saa pistesuorituksia, hänen vastustajaansa hyvitetään yhdellä pisteellä. Yhden minuutin ja 30 sekunnin jälkeen määrätään sama ote toiselle painijalle 30 sekunnin ajaksi. Mikäli juntta-otteen ottaja ei 30 sekunnin aikana saa pistesuorituksia, hänen vastustajaansa hyvitetään yhdellä pisteellä.
- Kaikissa kreikkalais-roomalaisen painin jaksoissa toimitaan samalla tavalla.

ERIKOISTAPAUKSET

Mikäli yhden minuutin kohdalla painija on siltatilanteessa, tuomari ei keskeytä ottelua ja molemmat clinch-tilanteet peruuntuvat.

Mikäli yhden minuutin 30 sekunnin kohdalla painija on siltatilanteessa, tuomari ei keskeytä ottelua ja jälkimmäinen clinch-tilanne peruuntuu.

Mikäli päällä oleva painija kieltäytyy ottamasta otetta, tuomari huomauttaa häntä ankarasti sanomalla "attention". Toisella kerralla tuomari rankaisee rikkeen tehnyttä painijaa varoituksella sekä hyvittää alla olevaa painijaa pisteellä. Ottelu jatkuu pystytilanteesta 30 sekunnin jakson loppuun.

Mikäli alla oleva painija kieltäytyy sääntöjen mukaisesta asennosta, tuomari huomauttaa häntä ankarasti sanomalla "attention". Toisella kerralla tuomari rankaisee rikkeen tehnyttä painijaa varoituksella sekä hyvittää päällä olevaa painijaa kahdella pisteellä. Ottelu jatkuu uudelleen junttatilanteesta. Rangaistus on sama kuin alla olevan painijan käyttäessä sääntöjen vastaista otetta ja matolta tai otteesta pakoilusta.

Jos painijat ajautuvat pystytilanteeseen clinch-asennosta, paini jatkuu pystystä 30 sek jakson loppuun asti.

Otetta ottavan painijan on lukittava kädet yhtä aikaa molemmilta puolilta. (Ei toinen ennen toista.) Hän ei saa työntää vastustajaansa kädellään tai kosketta vastustajaansa jalallaan horjuttaakseen vastustajansa tasapainoa helpottaakseen omaa nostoaan. Sama sääntö koskee kaikkia ikäluokkia.

9. LUKU

KIELLOT JA SÄÄNTÖJENVASTAISET OTTEET**49. YLEISKIELLOT**

Painijat eivät saa:

- vetää hiuksista, korvista, sukupuolielimistä, nipistää ihosta, purra, vääntää sormista tai varpaista jne. Yleisesti ottaen on kiellettyä tehdä yhtään suoritusta, liikettä tai otetta, jonka tarkoituksena on vahingoittaa vastustajaa tai saattaa hänet kärsimään niin, että hänen on pakko luovuttaa.
- potkia, puskea, kuristaa, työntää, suorittaa otteita, jotka saattavat vastustajan alltiiksi hengenvaaralle tai saattavat aiheuttaa jäsenten murtumisen tai sijoiltaan menon, astua vastustajan varpaille tai koskettaa häntä kasvoihin alueelta, joka ulottuu kulmakarvoista suuhun,
- lyödä tai työntää kyynärpäällä tai polvella vastustajaa vatsaan, suorittaa yhtään vääntöä, joka saattaa vastustajan kärsimään eikä vetää vastustajaa painiasusta,
- tarttua mattoon,
- puhua ottelun aikana,
- tarttua vastustajaa jalkaterästä (sallittu vain jalkaterän yläpuolelta ja kantapäästä).
- sopia ottelun tuloksesta keskenään

50. OTTEISTA PAKOILU

Otteista pakoiluiksi katsotaan tilanteet, joissa puolustautuva painija kieltäytyy avoimesti kosketuksesta estääkseen vastustajaansa pääsemästä sidontaan. Nämä tilanteet esiintyvät sekä pystypainissa että mattopainissa. Ne voivat syntyä painin keskialueella tai passiivisuusalueella painittaessa.

Otteesta pakoilusta rangaistaan samalla tavalla kuin matolta pakoilusta, so.:

- 1 varoitus virheen tehneelle (0)
- 1 piste vastustajalle

OTTEESTA PAKOILU KREIKKALAIS-ROOMALAISEN PAININ MATTOPAINISSA

Päällä olevan painijan suorittaessa liikettä ja alla oleva painija toimii sääntöjen vastaisesti (otteesta pakoilu) painamalla vastustajan kätet oman vyötärön alapuolelle (jalkoihin) tällöin voi päällä oleva painija suorittaa liikkeen pisteiden arvoisesti.

- ensimmäisellä kerralla alla olevan painijan hyppiessä eteenpäin estääkseen vastustajan otteen tuomarin tulee huomauttaa häntä komennoilla "attention, no jump"
- toisella kerralla tuomarin pitää antaa varoitus alla olevalle painijalle ja piste vastustajalle otteesta pakoilusta, keskeyttää ottelu saatuaan vahvistuksen arvostelu- tai ylituomarilta, nostaa painijat ylös ja ilmoittaa virheestä. Ottelu jatkuu pystytilanteesta.

Tätä rangaistusta käytetään alla olevan painijan hyppiessä eteenpäin. Alla oleva painija voi puolustautua liikkumalla sivuittain, tällöin häntä ei tule rangaista.

Alla oleva painija ei saa puolustautua nostamalla tai taivuttamalla jalkojaan estääkseen vastustajan liikesuorituksen.

Mikäli alla oleva painija käyttää jalkojaan estääkseen vastustajan suorituksen annetaan hänelle varoitus ja vastustajalle kaksi pistettä.

VAPAAN JA KREIKKALAIS-ROOMALAISEN PAININ PYSTYTYILANNE

Painijaa, joka kieltäytyy kontaktista pystypainissa, tulee rangaista. Tuomari huomauttaa ensin painijaa komentosanoilla "red/blue contact". Mikäli painija edelleen kieltäytyy kontaktista, häntä rangaistaan varoituksella ja vastustajaa hyvitetään pisteellä. Tuomari keskeyttää ottelun ja ilmoittaa varoituksesta. Ottelu jatkuu pystyasennosta.

51. MATOLTA PAKOILU

Matolta pakoilusta pysty- tai mattopainissa virheen tehneelle annetaan varoitus. Jäljempänä mainittuja pisteitä sovelletaan suorittavaan painijaan:

matolta pakoilu: 1 piste + varoitus vastustajalle (0)

matolta pakoilu siltatilanteessa: 2 pistettä + varoitus vastustajalle (0)

Kaikkia pisteitä matolta pakoilusta pidetään suorituspisteinä.

Mikäli painija kantaa tarkoituksella vastustajan ulos matolta ja astuu itse suoja-alueelle, saa kantaja varoituksen ja vastustaja pisteen.

52. SÄÄNTÖJENVASTAISET OTTEET

Seuraavat otteet ja suoritukset ovat sääntöjenvastaiset ja ehdottomasti kielletty:

- ote kurkusta
- käsivarren kääntäminen yli 90 astetta
- käsivarsivääntö suoritettuna kyynärvarresta
- ote päästä kainalon alta molemmin käsin (3/4 nelson) ote päästä molemmin käsin ja kuristusotteet
- kokonelson, ellei sitä suoriteta sivulle. Kokonelsonissa ei saa sitoa jaloilla mitään vastustajan kehon osaa.
- käsivarsiväännössä käden vienti selän taakse siten, että kyynärnivel on terävässä kulmassa
- ote taittamalla vastustajan selkäranka
- kravatti-heitto pelkämästä päästä yhdellä tai kahdella kädellä heittosuunnasta riippumatta. Ainoat sallitut heitot ovat sidonta päästä ja toisesta kädestä.
- juntasta ei vastustajaa saa pudottaa mattoon päälle alaspäin, vaan heitto on suoritettava sivulle.
- otetta suoritettaessa sitoa vastustajan päätä tai niskaa molemmin käsin
- nostaa vastustajaa, joka on sillassa ja pudottaa häntä takaisin mattoon (ankarat iskut matossa)
- murtaa siltaa työntämällä pään suuntaan
- yleisesti jos otetta suoritettaessa todetaan hyökkävään painijan toimivan sääntöjenvastaisesti, kyseistä suoritusta ei hyväksytä ja virheen tehnyttä rangaistaan (huomautus). Mikäli painija toistaa virheellisen liikkeen rangaistaan häntä varoituksella ja vastustaja saa pisteen
- jos puolustautuva painija sääntöjenvastaisella toiminnalla estää vastustajansa kehittämästä otettaan, häntä varoitetaan ja hänen vastustajansa saa kaksi pistettä.

Tuomarin tehtävät sääntörikkomusten tapahtuessa:

Mikäli hyökkävä painija voi suorittaa liikkeen vastustajan sääntöjenvastaisesta otteesta huolimatta:

- sääntöjenvastaisen toiminnan lopettaminen
- otteen irrottaminen, jos ote on vaarallinen
- varoituksen antaminen
- antaa piste
- antaa suorituksen mukaiset pisteet
- keskeyttää ottelu
- jatkaa ottelua pystystä

Mikäli hyökkäävä painija ei voi suorittaa liikkeen vastustajan sääntöjenvastaisesta otteesta johtuen:

- keskeyttää ottelu ja esittää varoitusta
- antaa kaksi pistettä vastustajalle
- jatkaa painia siinä asennossa (pysty/matto), mistä ottelu keskeytettiin

53. POIKIEN JA KOULULAISTEN KIELLETYT OTTEET

Suojellaksemme lasten terveyttä jäljempänä mainittuja otteita pidetään sääntöjen vastaisina ja kiellettyinä koululaisten ja poikien (aina 16-17 ikävuoteen asti) sarjoissa:

- kokonelson, ei ainoastaan eteen, vaan myös sivulle,
- vapaapainissa jalkasaksien käyttö yhdistettynä kokonelsoniin.

54. ERITYISKIELLOT

- Kreikkalais-roomalaisessa painissa on kielletty tarttumasta vastustajaa lantion alapuolelta ja sitomasta vastustajaa jaloilla. Kaikki vastustajan työntämiset, painamiset tai "nostamiset" jalalla vastustajan jostakin kehonosasta ovat kiellettyjä.
- Kreikkalais-roomalaisessa painissa päinvastoin kuin vapaapainissa pitää heitossa seurata vastustajaa mattoon.
- Vapaapainissa jalkasakset päästä, kaulasta tai vartalosta on kielletty.

55. VAIKUTUKSET OTTELUTULOKSEEN

- Mikäli hyökkäävä painija tekee sääntöjen vastaisen liikkeen, mutta joutuu epäedulliseen asemaan tuomari ei keskeytä ottelua vaan odottaa tilanteen kehittymistä, jonka jälkeen hän antaa pisteet
- Jos ote on alkanut sääntöjenmukaisesti ja siitä tulee sääntöjenvastainen, suoritus pitää arvostella siihen asti, kun siitä tuli sääntöjenvastainen. Ottelu keskeytetään ja paini jatkuu pystystä ja virheen tehnyttä painijaa huomautetaan. Mikäli hyökkäävä painija toistaa virheen hänelle annetaan varoitus ja vastustajalle piste.

Kaikissa tapauksissa tahallisesta päällä lyönnistä tai muusta väkivaltaisuudesta johtuen virheen tehnyt painija voidaan välittömästi diskvalifioida ottelusta tuomariston yksimielisellä päätöksellä tai sulkea pois kilpailusta juryn päätöksellä.

10. LUKU

VASTALAUSE

56. VASTALAUSE

Vastalauseita ottelun päätyttyä ei voi tehdä.

Ottelun tulokset jäävät voimaan ottelun päätyttyä. Mikäli Filan puheenjohtaja tai tuomareista vastaava taho huomaa, että tuomaristo on toiminut sääntöjenvastaisesti he voivat tutkia videon ja Filan johtokunnan hyväksynnällä antaa sanktiot tuomaristolle.

Missään tapauksissa ottelun tuloksia ei voida muuttaa ottelun tuloksen julistamisen jälkeen.

11. LUKU**LÄÄKINTÄ****57. LÄÄKINTÄHUOLTO**

Kansainvälisten kilpailijalisenssimääräysten kohta 7 määrää, että kaikkien painijoiden tulee läpäistä lääkärintarkastus omassa maassaan kolme päivää ennen mestaruuskilpailuihin, cupkilpailuihin ja kv. ki-soihin lähtöä.

Edellä mainittujen kilpailujen järjestäjien velvollisuus on hoitaa lääkintäpalvelu, joka on vastuussa lääkärintarkastuksesta ennen punnitusta ja lääkintähuollosta kilpailujen aikana.

Kyseinen lääkintäpalvelu työskentelee koko kilpailun ajan ja se toimii FILA:n vastaavan lääkärin alaisuudessa.

Ennen kilpailijoiden punnitusta lääkärit suorittavat painijoiden tarkastuksen ja toteavat heidän terveydentilansa. Jos kilpailijan terveyden havaitaan olevan lääketieteellisesti huono tai jos se aiheuttaa kilpailijalle itselleen tai hänen vastustajilleen vaaran, kilpailija kielletään osallistumasta kilpailuihin.

Kilpailujen kestäessä lääkintäpalvelun pitää olla joka hetki valmis puuttumaan loukkaantumistapauksiin ja päättämään painijan kunnosta jatkaa tai keskeyttää ottelu.

Joukkueiden omat lääkärit ovat oikeutettuja osallistumaan hoitotoimenpiteisiin. Lisäksi vain valmentajalla tai joukkueen johtajalla on oikeus olla läsnä lääkärin hoidon aikana.

58. LÄÄKINTÄHUOLLON VÄLIINTULO

FILA:n vastaavalla lääkäriellä on oikeus ja velvollisuus keskeyttää ottelu ylituomarin välityksellä aina, kun hänen mielestään jommallakummalla kilpailijalla on vaaratilanne.

Hän voi lopettaa ottelun välittömästi julistamalla toisen painijoista kykenemättömäksi jatkamaan ottelua.

Loukkaantumistapauksessa tai ottelun muuten keskeytyessä painija ei saa poistua matolta, paitsi jos vakava loukkaantuminen pakottaa siirtämään hänet pois välittömästi.

Jos painija loukkaantuu, mattotuomari pyytää lääkärin välittömästi paikalle tutkimaan onko loukkaantuminen aiheellinen vai ei. Mikäli lääkäri toteaa, että loukkaantuminen on aiheeton tai painija ei vuoda verta, mattotuomari esittää vastustajalle automaattisesti pisteen.

Lääkäriellä on tarvittava aika hoitaa painijaa, mikäli painijalla on näkyvä vamma tai painija vuotaa verta. Lääkäri päättää voiko painija jatkaa ottelua. Hoitoaikaan ei ole rajoitusta. Joukkueen omalla lääkäriellä on aina oikeus osallistua vamman hoitoon.

Jos syntyy erimielisyyttä lääketieteellisissä kysymyksissä, kyseisen painijan joukkueen lääkäriellä on oikeus puuttua mahdollisiin hoitoihin tai esittää mielipiteensä lääkintähuollon väliintulosta tai päätöksestä. Ainoastaan FILA:n lääketieteellisen komission edustaja voi ehdottaa tuomaristolle ottelun keskeyttämistä.

Kilpailuissa, joissa ei ole virallista lääkäriä, mattotuomari voi keskeyttää painimisen korkeintaan 2 minuutiksi ottelua kohden. Tuomaristo päättää onko loukkaantuminen aiheellinen.

Tämä keskeytys voidaan sallia yhdessä tai useassa osassa molemmille ottelijoille.

Ajanottajan on ilmoitettava kulunut aika 30 sekunnin välein.

Mattotuomarin pitää kutsua painijat keskelle 10 sekuntia ennen 2 minuutin ajan päättymistä.

Kansainvälisissä kilpailuissa, joissa FILA:n lääketieteellinen komissio ei ole edustettuna, ottelun keskeyttämissä päätöksien tekee FILA:n edustaja tai FILA:n nimittämä tuomari neuvoteltuaan kilpailun lääkärin ja loukkaantuneen painijan joukkueen lääkärin kanssa.

Lääkärin, jonka on tehtävä kielteinen päätös painijan ottelun jatkamisesta, tulee aina olla eri maan kansalainen kuin kyseisen painijan, eikä hänellä saa olla etuja ajettavana kyseisessä sarjassa.

59. DOPING

FILA:n sääntöjen perusteella dopingin vastaisessa taistelussa FILA varaa itselleen oikeuden kaikissa valvonnassaan järjestetyissä kilpailuissa määrätä painijoille tutkimukset tai testit.

Tämä määräys on pakollinen maanosien mestaruuskilpailuissa ja maailmanmestaruuskilpailuissa, joissa noudatetaan FILA:n määräyksiä sekä olympiakisoissa, joissa noudatetaan Kansainvälisen Olympiakomitean KOK:n määräyksiä.

Kilpailijat tai johtajat eivät missään tapauksessa voi kieltäytyä näistä testeistä. Kieltäytymisestä seuraa välitön poissulkeminen kilpailuista ja dopingista määrätty rangaistukset.

FILA:n lääketieteellinen komissio päättää näiden testien ajankohdan, lukumäärän ja sen, kuinka usein ne toistetaan. Testit toteutetaan kaikin tarvittavin keinoin.

Tarvittavat näytteet ottaa FILA:n akkreditoima lääkäri testattavan painijan johtajan tai huoltajan läsnäollessa.

Jos näytteitä ei oteta edellä mainittujen olosuhteiden vallitessa, testituloksia pidetään mitättöminä (katso dopingmääräykset).

Doping-testien kustannuksista vastaa kilpailujen järjestävä maa.

FILA noudattaa KOK:n ja WADA:n antidoping-sääntöjä. Rangaistuksista päättää Fila.

Vetoomustuomioistuin (CAS) dopingtapauksia varten on Lausannessa.

12. LUKU

KANSAINVÄLISEN NAISPAININ ERITYISMÄÄRÄYKSET**60. IKÄ- JA PAINOLUOKAT**

Tyttöjen ikäluokat ovat samat kuin poikien eli

? KOULUTYTTÖT	14-15 vuotiaat (13 v. lääkärin- ja vanhempien luvalla)
? KADETIT	16-17 vuotiaat (15 v. lääkärin- ja vanhempien luvalla)
? JUNIORIT	18-20 vuotiaat (17 v. lääkärin- ja vanhempien luvalla)
? SENIORIT	20 vuotta ja vanhemmat

17- vuotias painija voi osallistua seniorien kilpailuihin lääkärin ja vanhempien luvalla.

	Koululaiset	Tytöt/kadetit	Juniorit	Seniorit
1.	28-30 kg	36-38 kg	40-44 kg	44-48 kg
2.	32 kg	40 kg	48 kg	51 kg
3.	34 kg	43 kg	51 kg	55 kg
4.	37 kg	46 kg	55 kg	59 kg
5.	40 kg	49 kg	59 kg	63 kg
6.	44 kg	52 kg	63 kg	67 kg
7.	48 kg	56 kg	67 kg	67-72 kg
8.	52 kg	60 kg	67-72 kg	
9.	57 kg	65 kg		
10.	57-62 kg	65-70 kg		

61. PAINIASU

Kilpailijoiden pitää kilpailla artikkelin 5 mukaisessa varustuksessa.

Lisäksi:

- kivetettyjen rintaliivien käyttö on kielletty
- hiukset pitää kiinnittää kuminauhalla tai nauhalla, ei metallisoljilla
- korvarenkaiden, rannerenkaiden, sormusten ja kaikkien kovien tai metallisten esineiden käyttö on ankarasti kielletty samoin kuin miesten painitrikoiden ja teepaitojen käyttö
- joka ikäluokan naispainijoiden suositellaan käyttävän FILA:n hyväksymiä korvasuojia.

62. PUNNITUS

Periaate:

Kilpailijat punnitaan painitrikoissa paljain jaloin, samat määräykset kuin miehillä. Artikkelin 11.

63. OTTELUIDEN KESTO

- tytöt, koululaiset juniorit, seniorit 3 x 2 minuutin jaksoa.

Jaksojen välillä 30 sekunnin tauko.

64. TEKNISET YLEISMÄÄRÄYKSET

Miesten teknisiä määräyksiä sovelletaan naispainijoihin.

65. KIELLETYT OTTEET

Miespainin yleiskieltojen ja sääntöjenvastaisten otteiden lisäksi naispainissa on kiellettyä myös:

- ? Kaikki kokonelsonit matossa tai pystyssä.

13. LUKU

PAINISÄÄNTÖJEN TULKINTA

FILA:n toimistolla (FILA Executive Bureau) on yksinoikeus tehdä edellä oleviin määräyksiin kaikki tarvittavat päätökset painin teknisten sääntöjen kehittämiseksi. Ne ovat voimassa seuraavaan kongressiin asti, joka kutsutaan koolle niitä käsittelemään.

Sääntömuutoksista vastaa ja tiedottaa FILA.

Epäselvissä tilanteissa ranskankielinen sääntöteksti on määräävä.

Kansallisten liittojen tulee käntää säännöt viralliselle kielelleen.

Jokaisella tuomarilla tulee olla kilpailuissa kopio näistä säännöistä.

LIITTEET

PERUSSANASTO

Tuomariston kaikkien jäsenten pitää täydellisesti hallita jäljempänä annetut termit, jotka muodostavat heidän virallisen viestintävälineensä.

1. SALUT
Painijoiden pitää tervehtiä toisiaan.
2. START
Kutsu matonnurkissaan seisoville painijoille saapua keskelle tarkastettaviksi ja käteltäviksi. Sen jälkeen he palaavat omiin nurkkiinsa ja odottavat mattotuomarin pillin vihellystä painimisen aloittamiseksi.
3. CONTACT
Mattotuomari kehottaa painijaa asettamaan molemmat kätensä matossa alla olevan vastustajansa selkään. Pystyssä olevien painijoiden pitää ottaa vartalokosketus.
4. OPEN
Painijan pitää muuttaa asentoaan ja alkaa painia avoimemmin.
5. DAWAI
Mattotuomari kehottaa painijoita aktiivisempaan painiin.
6. ATTENTION
Mattotuomari huomauttaa passiivista painijaa ennen kuin vaatii varoitusta oikeasta mattopainiasennosta kieltäytymisestä.
7. ACTION
Painijan pitää suorittaa loppuun suoritus, jonka hän on aloittanut.
8. HEAD UP
Painijan pitää nostaa pää ylös. Mattotuomarin antama käsky passiivisuuden yhteydessä ja suoritettaessa toistuvasti hyökkäyksiä pää edellä.
9. JAMBE
Painija on tehnyt jalkavirheen (kreikkalais-roomalainen paini).
10. POSITION
Painijoiden aloitusasento matolla ennen mattotuomarin pillin vihellystä.
11. A TERRE
Painia jatketaan matosta.
12. PLACE
Kädenlyönti mattoon lausuen samanaikaisesti "PLACE", mattotuomari muistuttaa painijoita olemaan pakoilematta maton ulkopuolelle.
13. DANGER
Siltatilanne.
14. FAULT
Sääntöjen vastainen ote tai teknisten sääntöjen rikkomus.
15. STOP
Tämä sana tarkoittaa ottelun keskeyttämistä.

-
16. ZONE
Tämä sana pitää lausua kovalla äänellä, jos painijat ajautuvat passiivisuusalueelle.
17. CONTINUER
Painia pitää jatkaa mattotuomarin tällä komennolla. Mattotuomari käyttää tätä sanaa samoin jatkaakseen painia, jos painijat pysähtyvät väärinkäsityksen vuoksi ja katsovat häntä ikään kuin selvitystä pyytäkseen.
18. TIME OUT
Kun painija lopettaa painimisen, tahallaan tai loukkaantumisen takia tai jostain muusta syystä, mattotuomari käyttää tätä sanontaa kehottaakseen ajanottajaa pysäyttämään kellonsa.
19. CENTRE
Painijoiden pitää palata maton keskelle ja jatkaa siellä painimista.
20. UP
Painia jatketaan pystystä.
21. INTERVENTION
Arvostelutuomari, mattotuomari tai ylituomari vaatii väliintuloa.
22. OUT
Ote on suoritettu maton ulkopuolella.
23. OK
Ote on sääntöjen mukainen (laillinen, oikea). Kun arvostelutuomari ja ylituomari istuvat paikassa, josta ei voi seurata läheltä, mitä vastapäätä tapahtuu, mattotuomari voi nostaa kätensä ilmoittaakseen, onko maton reunalla suoritettu ote tehty maton rajojen sisäpuolella vai ulkopuolella.
24. NON
Tätä sanaa käytetään ilmoittamaan suorituksesta, jota ei hyväksytä ja joka näin ollen mitätöidään.
25. TOUCHE
Sana, jota käytetään ilmoittamaan, että painija on voitettu "selätyksellä". Selätyksen ollessa kyseessä mattotuomari sanoo "TOMBE", lyö kädellä mattoon ja puhalttaa ottelun päättyneeksi.
26. DECLARE BATTU
Selvästä ylivoimaisuudesta johtuneesta häviöstä tehty päätös.
27. DEFAITE
Vastustaja on voitettu.
28. DISQUALIFICATION
Diskvalifioiminen tapahtuu sopimattomasta käytöksestä tai väkivallasta johtuen.
29. FIN
Ottelun, kilpailun jne. päättyminen.
30. CHRONOMETRE
Tällä mattotuomarin käskyllä ajanottajan pitää joko pysäyttää kello tai panna se uudelleen käyntiin.
31. GONG
Kongin kumahdus ilmoittaa ottelun alkamisen ja päättymisen.
32. JURY
Tuomarineuvosto.
-

33. ARBITRE
Painiottelun johtaja matolla (mattotuomari).
34. JUGE
Tuomari, joka avustaa mattotuomaria ja antaa painijoille pisteet ottelun aikana. Hänen velvollisuutensa on merkitä ottelupöytäkirjaan kaikki ottelun aikaiset suoritukset.
35. CHEF DE TAPIS
Matosta vastaava tuomari. Hänen velvollisuutensa on ratkaista mattotuomarin ja arvostelutuomarin välinen erimielisyys.
36. CONSULTATION
Yliuomari neuvottelee mattotuomarin ja arvostelutuomarin kanssa kaikista kysymyksistä, joissa ilmenee erimielisyyttä, ennen kuin ilmoittaa diskvalifioimisesta tai päätöksestä.
37. AVERTISSEMENT
Mattotuomari rankaisee painijaa sääntörikkomuksesta
38. CLINIC
Tuomarikurssi
39. PROTEST
Mistä tahansa päätöksestä johtuen jätetty vastalause
40. DOCTEUR
Ottelun virallinen lääkäri
41. VICTORY
Mattotuomari julistaa voittajan
42. NO JUMP
Tuomarin komento painijalle, joka hyppii eteenpäin estääkseen vastustajan otteen
43. ORDERED HOLD
Katso artikkeli 48.
43. SCORESHEET
Ottelupöytäkirja
44. ROUNDSHEET
Ottelulista

MUUT LIITTEET FILAN SÄÄNNÖISTÄ SUORAAN

Maaliskuu 2006

FILA
Corsier-Sur-Vevey

Päivitetty Suomen Painiliiton toimesta toukokuussa 2007